



www.santos.fr



## PRESSE-AGRUMES À LEVIER N° 10

L'authentique presse-agrumes  
professionnel depuis 1954. Idéal pour  
les cafés, bars, hôtels, restaurants.



Modèles déposés France et international





## PRESSE-AGRUMES PROFESSIONNEL

### SIMPLE D'UTILISATION



- Le **véritable presse-agrumes professionnel** pour réaliser du jus au verre à verre
- **Produit de qualité**, équipé d'un moteur asynchrone robuste et silencieux
- A utiliser partout où l'on consomme du **jus d'agrumes fraîchement pressé** : bars à jus, boutiques de diététique, hôtels, bars, restaurants, cafétérias, glaciers, collectivités, hôpitaux...

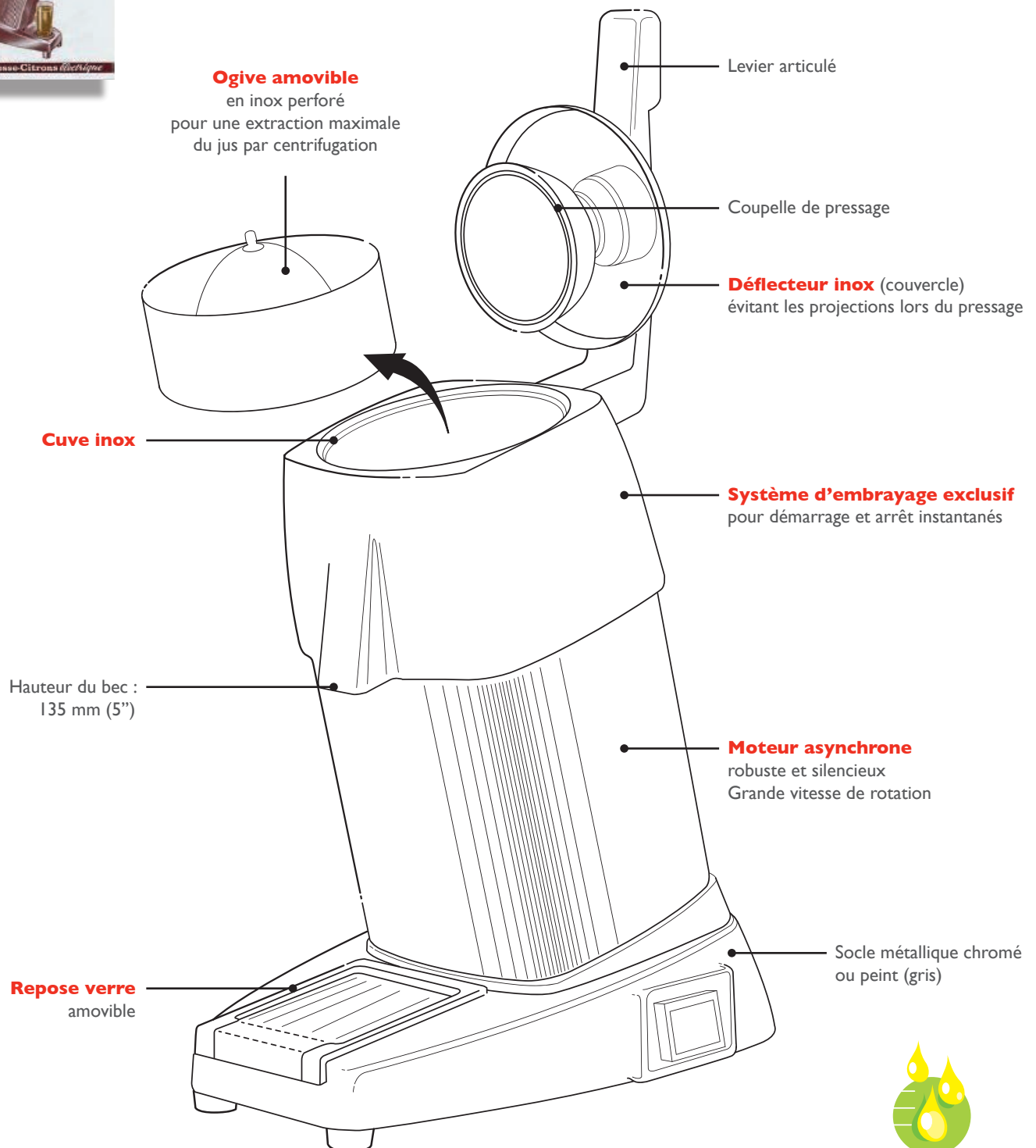

Débit : 30l/h

# À LEVIER N° 10



## L'ART DU JUS DE FRUITS FRAIS DEPUIS 1954

www.santos.fr

**Nous avons le presse-agrumes qu'il vous faut, pour réaliser du jus au verre ou en carafe.**

Equipés de moteurs professionnels robustes et puissants, ils sont conçus pour presser rapidement tous types d'agrumes, des petits citrons verts aux gros pamplemousses. Tous ces presse-agrumes sont très faciles à nettoyer : les pièces en contact avec les fruits sont amovibles.



### CARACTÉRISTIQUES TECHNIQUES



#### Moteur

Monophasé : 220-240V - 50 / 60 Hz - 230 W - CE  
100-120V - 50 / 60 Hz - 260 W - NSF, CE, UL

Vitesse : I 500 tr/min (50 Hz)  
I 800 tr/min (60 Hz)



#### Poids

Net : 9,2 kg (20.3 lbs)  
Emballé : 10 kg (22 lbs)

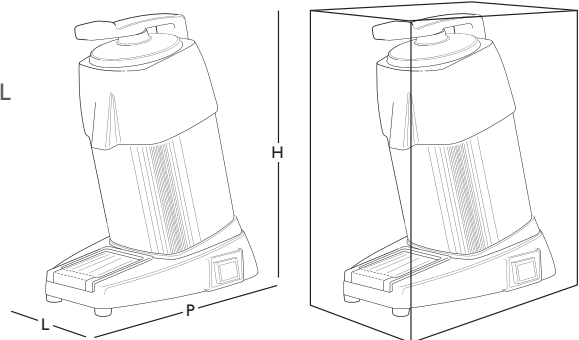

**APPAREIL**  
L : 200 mm (8")  
P : 300 mm (12")  
H : 380 mm (15")

**EMBALLAGE**  
L : 250 mm (10")  
P : 340 mm (13")  
H : 440 mm (17")

### SÉCURITÉ, NORMES, HYGIÈNE

#### Respect des normes suivantes :

Directive "Machines" 2006/42/CE  
Directive "Compatibilité électromagnétique" 2004/108/CE  
Directive "Basse tension" 2006/95/CE  
Règlement 1935/2004/CE (contact avec les aliments)  
Directive RoHS 2002/95/CE

#### Normes européennes harmonisées :

NF EN 12100 - I et 2 : 2004 ; NF EN 60204 - I : 2006  
NF EN 60335-2-64 : 2004 : machines de cuisine électriques à usage collectif

CE (Europe), UL (USA) et cUL (Canada), NSF (USA)

#### Sécurité électrique

- Interrupteur Marche/Arrêt étanche
- Toutes les parties métalliques sont reliées à la terre
- Tous les appareils sont contrôlés après fabrication (passage au banc de contrôle)

#### Sécurité thermique

Moteur protégé par un protecteur thermique intégré au bobinage

#### Sécurité acoustique

Moteur asynchrone et système d'embrayage particulièrement silencieux

#### Hygiène

Toutes les parties amovibles peuvent être mises au lave-vaisselle ou nettoyées aisément à l'eau chaude savonneuse (approuvé par les NSF).

**PRODUIT : GARANTIE 2 ANS | MOTEUR : GARANTIE 5 ANS**





# PRESSE-AGRUMES À LEVIER N° 10

www.santos.fr

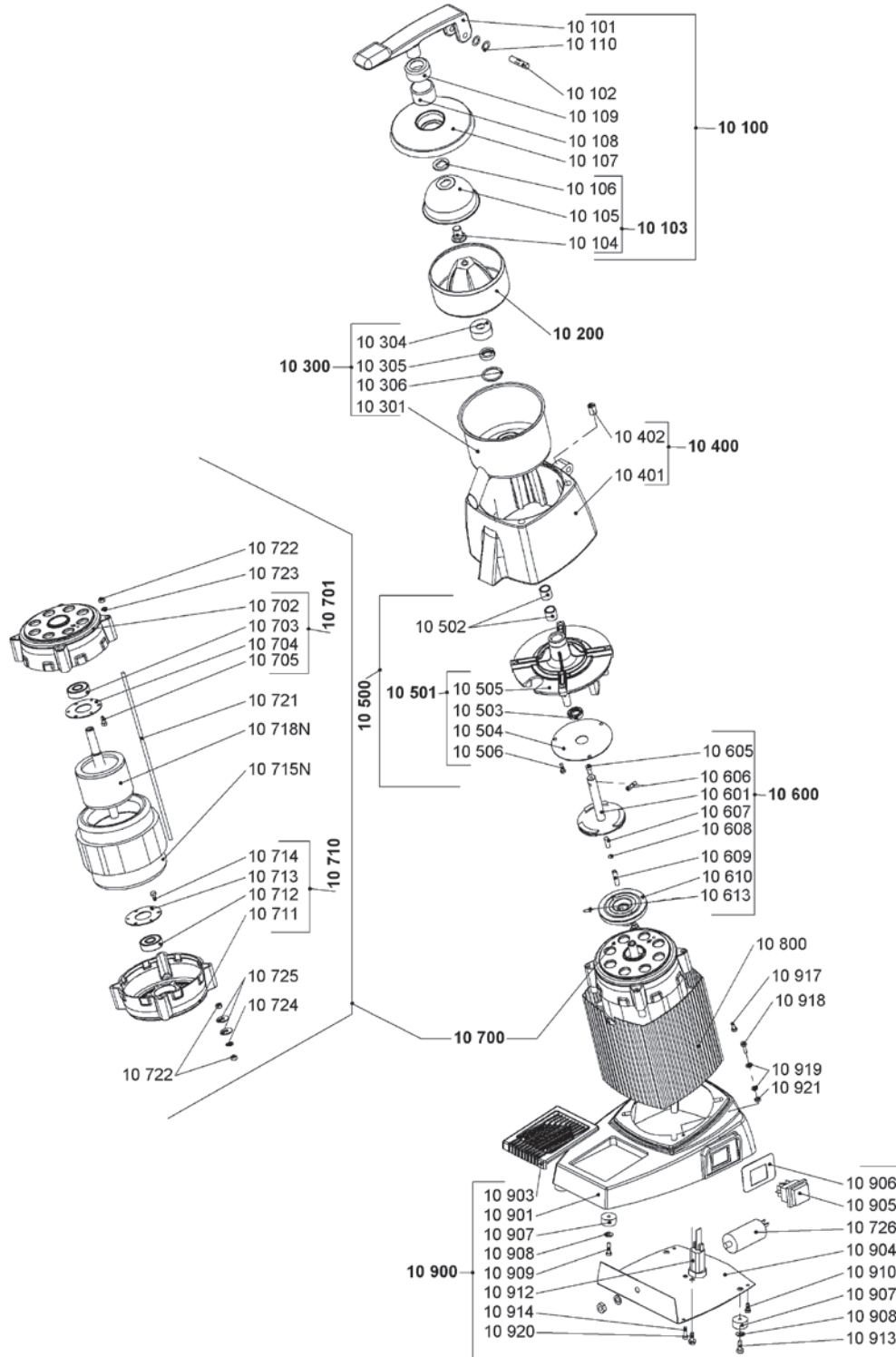

**SANTOS**

140-150 avenue Roger Salengro – 69120 – Vaulx-en-Velin (Lyon) – FRANCE – Tél. +33 472 37 35 29 – Fax +33 478 26 58 21

Site internet : [www.santos.fr](http://www.santos.fr) – E-mail : [santos@santos.fr](mailto:santos@santos.fr)