

طاحونة القهوة رقم 1 ورقم 01BAR رقم 1بس  
طاحونة القهوة للمتجر رقم 4

دليل الاستعمال و الصيانة



مهم : يجب الاحتفاظ بالوثائق التالية  
. وثيقة التصريح بالمطابقة مع الترخيم الأوروبي  
. شهادة الضمانة

ترجمة من اللغة الفرنسية



نوع رقم 1

نوع رقم 1بس

نوع رقم 01BAR

نوع رقم 4

Coffee grinders - Fruit juicers - Mixers - Blenders - Drinks dispensers - Planetary mixers  
Cheese graters - Ice crushers - Miners - Vegetable slicers – Dough mixer  
- طاحونة الثلج - معجن مبشر الجبن - موزع المشروبات - خفاقة - خلاط السوائل - خلاط - عصارة الفواكه - طاحونة القهوة  
طاحونة اللحم - قاطعة الخضار

أنواع مسجلة في فرنسا و دوليا

INTERNATIONALLY PATENTED MODELS



## فهرس

” CE/UE تصريح بالمطابقة مع الترقيم الأوربي ”	3
قواعد السلامة	4
تأثيرات مضادة	4
الربط الكهربائي	4
إعادة تأهيل المنتج بعد نهاية حياته	5
طاحونتكم للقهوة	6
استعمال الجهاز	6
تعديل الطحن	6
صيانة	6
اصلاح	6
قطع الغيار:	6
عدم استخدام ممتد	Erreur ! Signet non défini.
تغيير الطاحنات	7
ضبط الابتعاد الأدنى للرحى	8
مساعدة أثناء الإصلاح	10
في كل الحالات: إذا دام المشكل, افصلوا الجهاز عن قطاع التيار الكهربائي (افصلوا مقبض حبل القطاع) و اطلبوا تدخل شخص مؤهل من خدمة الصيانة أو اتصلوا ببائع موافق عليه من طرف شركة صنطوس.	10
الآلة لا تنطلق	10
- راقبوا: تغذية التيار الكهربائي, حالة حبل التغذية,	10
- ملاحظة: الزر القاطع في الوضع ”1“ يجب أن يكون مشتمل.	10
- تأكدوا من عدم وجود أجسام خارجية محاصرو بين الطاحنات.	10
الآلة لا تنطلق بسبب تسخين المحرك	10
الآلة لا تنطلق بسبب تفوق الحمولة	10
الخصائص التقنية للجهاز	11
مخطط كهربائي 110-120فالت 60/50 هرتز نوع رقم 1	12
مخطط كهربائي 220-240فالت 50 هرتز نوع رقم 1	13
Erreur ! Signet non défini.	
مخطط كهربائي 220-240فالت 60 هرتز نوع رقم 1	14
مخطط كهربائي 110-120فالت 60/50 هرتز نوع رقم 01 باريستا	15
مخطط كهربائي 220-240فالت 50 هرتز نوع رقم 01 باريستا	16
مخطط كهربائي 220-240فالت 60 هرتز نوع رقم 01 باريستا	17
مخطط كهربائي 110-120فالت 60/50 هرتز نوع رقم 4	18
مخطط كهربائي 220-240فالت 50 هرتز نوع رقم 4	19
مخطط كهربائي 220-240فالت 60 هرتز نوع رقم 4	20
صور	21
شهادة الضمانة	24
الصفحة البيانية للجهاز	25

## تصريح بالمطابقة مع التقييم الأوربي "CE/UE"

### المنتج:

#### شركة صنطوس

نهج روجي سلانغرو 140-150  
فول أن فولان ( ليون ) - فرنسا 69120  
هاتف

يصرح بان الآلة موجهة للسوق المهني, و موصفة فيما يلي:

#### وصف : طاحونة قهوة للمتجر

رقم النوع: 01, 01, 01BAR, 01بس, 01ب, 04

#### مطابقة مع:

• الأحكام التنظيمية المحددة في الملحق 1 للتوجيه الأوربي "آلات" رقم 42/2006 س.ي, و مع التشريعات الوطنية المنطبقة منها.

• الأحكام التنظيمية للتوجيهات و التشريعات الأوروبية التالية:

(توجيه جهد منخفض) 2014/35/UE - رقم

(توجيه سيم) 2014/30/UE - رقم

- رقم 65/2011 سي (توجيه روهس)

- رقم 19/2012 سي (توجيه دبيي)

- رقم 1935/2004 سي (تشرية) متعلق بالمواد و الأدوات التي ستلمس المواد الغذائية.

- رقم 10/2011 سي (تشرية) متعلق بالمواد و الأدوات التي ستلمس المواد الغذائية.

الآلة مطابقة مع توجيهات المعايير الأوروبية المتناسقة التالية :

- NF EN ISO 12100:2010 : سلامة الآلة - المبادئ العامة للتصميم
- NF EN 60204-1: 2018 : سلامة الآلة - المتطلبات العامة للمعدات الكهربائية للآلات
- NF EN 1672-2: 2020 ، آلات معالجة الطعام - المبادئ الأساسية - متطلبات الصحة
- NF EN 60335-1:2013 سلامة الأسرة والأجهزة الكهربائية المماثلة
- EN 60335-2-64:2004 الجزء 2-64: المتطلبات المحددة لآلات المطبخ الكهربائية التجارية.

حرر بفول ان فلان يوم 2022/04/01

الموقع : الرئيس المدير العام

اسم الموقع : أرليان فوكي

توقيع

## قواعد السلامة

أثناء الاستعمال, الصيانة أو في حالة التخلي عن الجهاز, من اللازم اتخاذ الاحتياطات البسيطة التالية :

اقرأ هذا الدليل التفسيري بكامله

**ملاحظة:** من أجل تسهيل فهم الفقرات التالية, المرجو مراجعة الصور و الموجودة في آخر هذا الكتاب.

### تأثيرات مضادة



- 1 – ممنوع طحن أشياء أخرى تختلف عن حبوب قهوة المشوية
- 2 – ممنوع تشغيل الآلة بدون قهوة للطحن في وعاء الحبوب
- 3 – نظفوا حبوب القهوة من كل الأجسام الخارجية (حجر, إيزيم معدني...) التي قد تحدث خلل برحي الطاحونة
- 4 – لنفاذي خطر الصعق الكهربائي, لا تغطسوا القاعدة في الماء أو في أي سائل آخر.
- 5 – ممنوع تنظيف بالقذف بالماء أو تحت الضغط.
- 6 – لا تلمسوا أبدا القطع المتحركة
- 7 – افصلوا الجهاز قبل كل تدخل عليه: تنظيف, تصليح, صيانة
- 8 – لا تستعملوا الجهاز بحبل كهربائي فاسد. يجب تغييره بمجموع خاص يطلب من بائع موافق عليه من طرف شركة صنطوس أو مباشرة من شركة صنطوس
- 9 – ممنوع استعمال قطع غير تختلف عن القطع الأصلية المصادق عليها من طرف شركة صنطوس.
- 10 – زر المقطع تشغيل/توقيف (13) يستلزم ان يكون على موضع "0", لما يكون الجهاز متوقفا.
- 11 – لا تربطوا عدة آلات إلى نفس مقبض التغذية الكهربائية.
- 12 – لا تستعملوا الجهاز في الخارج.
- 13 – لا تضعوا الجهاز قرب أو على مصدر حرارة.
- 14 – هذه الطاحونة جهاز مهني, موجهة خصيصا من أجل استخدام مهني. ليست من المقرر استعمالها في المنزل
- 15- هذا الجهاز ليس المقصود من تصميمه أن يستخدم من طرف أشخاص (بمن فيهم الاطفال) ذوي قدرات عضوية, حسية أو عقلية منخفضة, أو للاستخدام من طرف أشخاص بدون تجربة أو معرفة. إلا في حالة تزويدهم مسبقا, من طرف شخص مسؤول بالإشراف عن سلامتهم, بمراقبة أو بتعليمات لاستخدام الجهاز. ينبغي أن تراقب الاطفال من أجل التأكد من أنها لا تلعب بالجهاز.
- 16 – , هذا الجهاز مخصص للاستخدام الجماعي, على سبيل المثال داخل مطابخ المطاعم, والمقاصف والمستشفيات, والمصانع الحرفية, كالمخابز, والجزارات, وغيرها, ولكن ليس بغرض إنتاج الطعام بشكل مستمر وبوفرة

### الربط الكهربائي

التغذية الكهربائية للجهاز موفرة في:

– 110-120 فلت ~ 50/60 هرتز

– 240-220 فلت ~ 50 هرتز

– 240-220 فلت ~ 60 هرتز

ملحوظة: يمكن أن يعمل هذا الجهاز بسرعة 50 هرتز و 60 هرتز في آن واحد ودون الحاجة إلى أي ضبط

حماية الخط الكهربائي : من اللازم ربط الجهاز بمنشب التيار العادي 2 قطبين + الأرض.  
التركيب يجب أن يكون مجهزا بفاصل تفاضلي و صهور معيار 16 أمبير.  
انظر الصورة (رقم ب) في آخر هذا الكتاب. الأرض إجبارية.



**إنتبه :**

قبل ربط الجهاز, تأكدوا من تطابق جهد التيار الكهربائي و جهد جهازكم. قيمته مبينة :  
. إما على الصفحة البيانية الموجودة تحت الجهاز.  
. إما على الصفحة البيانية الموفرة في آخر صفحة من هذا الكتاب.

في حالة تدمير حبل التغذية, يجب عندئذ بمجموعة خاصة موفرة من طرف بائع مرخص سنطوس أو مباشرة من شركة سنطوس.



**إنتبه :**

تأكدوا بان القاطع انطلق/توقف (13) في موضع 0 قبل ربط حبل التغذية الكهربائية مع مقبض الكهرباء (صورة أ)

### إعادة تأهيل المنتج بعد نهاية حياته



الجهاز يحمل علامة الفرز الاختياري المتعلق بنفايات الأجهزة الكهربائية و الالكترونية.  
و يعنى ذلك بأن هذا المنتج يجب أن يتحمل به جهاز جمع الاختياري للنفايات مطابقة مع التوجيه الأوروبي EU/19/2012 (ديبي) – الجزء الخاص بالأجهزة المهنية – حتى يمكن إعادة تأهيل قطع الآلة أو تفكيكها من اجل الحد من تدمير البيئة.

من اجل الحصول على المزيد من المعلومات, المرجو الاتصال ببائعمكم أو بشركة سنطوس.

من اجل إقصاء أو إعادة تأهيل مركبات الآلة, المرجو الاتصال بشركة مختصة أو بشركة سنطوس.

المنتجات الالكترونية التي لم يتم فرزها الاختياري من المحتمل أن تكون خطر على البيئة.  
مواد التعبئة يجب كذلك إقصائها طبقا للتنظيمات الجاري العمل بها.

## طاحونتكم للقهوة

- طاحونة القهوة صممت للفنادق و للمطاعم و للجماعات و لمتاجر شواية حبوب القهوة,
- الطاحونة صممت على قاعدة صلبة من الألومينيوم و المعدن المصبوغ. خزان الحبوب متعدد الكربونات يحتوى على 1 كغم.
- نوع رقم 1 و رقم 1بس: الآلة مزودة بحاوية لاستقبال طحين حبوب القهوة (سعة 800غ). من الممكن توفير بعد الطلب نوع بمقاط كسي (علو أقصى للكيس: 150مم),
- نوع رقم 4: الآلة توزع بجهاز 'مقاط كيس' (علو أقصى للكيس: 280مم),
- زر ضبط قامة الطحين يمكنكم من الحصول على كل أنواع طحين حبوب القهوة (دقيق, اسبرزو, فلتر, متوسط و غليظ).
- الطاحونة من الفولاذ الخاص (قطر 63.5مم) و تضمن طحين دقيق بانتظام.

## استعمال الجهاز

### تعديل الطحن

- دوروا زر ضبط ابتعاد الطاحنات 6 في اتجاه عقارب الساعة من اجل الحصول على طحن غليظ و بالعكس دوروه في الاتجاه المعاكس لعقارب الساعة من اجل الحصول على طحن دقيق. في المعمل ضبطت الآلة على التعديل الطحن الدقيق إلى غاية التماس الطاحنات

### صيانة

- نظفوا من وقت لآخر خروج طحين القهوة, خزان الحبوب و مدخل جسم الطحن. في كل الأحوال, وقفوا الآلة في وضع 13 على 0 و أفصلوا الجهاز عن التيار الكهربائي.

### اصلاح

- قبل كل تدخل لإصلاح الآلة, من اللازم فصل الجهاز عن قطاع التيار الكهربائي و تفريغ مكثف انطلاق المحرك:

تفريغ المكثف:

- بواسطة مفك براغي مزود بمقبض عازل, المسوا 2 توصيلات المكثف, رؤية قوس كهربائي بيرهن على تفريغ المكثف.

قطع الغيار:

هذه الآلة لا تتطلب أية صيانة خاصة, الدحارج مشحمة طول الحياة. في حالة تدخل لازم لتغيير القطع البالية كمثل الطاحنات, أو المركبات الكهربائية أو غير ذلك, راجعوا لائحة المركبات (انظروا الصور المفتوحة في آخر الدليل).

**مهم:** ممنوع استعمال قطع غيار تختلف عن القطع الأصلية المضمونة من طرف صنطوس.



أثناء شراء أية قطعة غيار (انظر الصور في آخر هذا الكتاب) يجب تحديد بدقة :  
 . النوع  
 . عدد سلسلة الجهاز  
 . الخصائص الكهربائية  
 المكتوبة على الآلة.

### **التوقف عن الاستعمال لمدة طويلة:**

ليس هناك من موانع في ما يخص عدم تشغيل هذا الجهاز لمدة طويلة. نوصي فقط بتنظيفه قبل الاستعمال وبالتحقق من حالة الأجزاء المكونة له (مثلا: سلك الطاقة، الوصلات وسائر قطع الغيار). إذا لم يكن الجهاز مستعملا لمدة تفوق الشهر، يوصى بشطف كل ترسبات القهوة في جسم الطحن لتجنب خطر التوسيح بالتكتل والتصلب

### **تغيير الطاحنات**

**مهم:** دائما بدلوا 2 طاحنات (17) في نفس الوقت. (استعملوا الطاحنات صنطوس مرجع 0001ب)



2 الطاحنات يشتهبان و من الممكن تركيبهن على الطبقة المتحرك (18) (الرحى المتحرك) أو على المجموع المعدني للتعديل (19) (الرحى الثابت).

- 1 – وقفوا الجهاز بواسطة القاطع (13) على وضع "0" و افصلوا حبل التغذية.
- 2 – اقلوا سداد (3) خزان الحبوب (2). انزعوا خزان الحبوب (0).
- 3 – دوروا زر (6) ضبط ابتعاد الطاحنات في اتجاه عقارب الساعة إلى غاية النهاية الوضع "غليظ".
- 4 – فكوا الصمولات (16) و ضعوا مجموع جسم الطحن (15). من اجل النفوذ إلى الرحي المتحرك و الرحي الثابت.
- 5 – غيروا 2 الرحي المثبتة بثلاثة لوالب بعد تنظيف مساحات الاعتماد بعناية.

**انتبهوا:** حبة قهوة واحدة حتى و لو كانت صغيرة اد وضعت تحت الرحي فقد تفسد الاشتغال الجيد للجهاز. ننصحكم بتنظيف جسم الطاحونة بواسطة الهواء المضغوط أو بواسطة فرشاة جافة.

6 – ركبوا مجموع جسم الطاحنة (15) ثم افحصوا ضبط الابتعاد الأدنى للطاحنات.

**انتبه**



. قبل حصر صمولات التثبيت (16) لجسم الطحن (15), راقبوا بان دليل (4) زر (6) ضبط الرحي يوجد في وضع "طحن غليظ". تأكدوا من هذه المراقبة لأنها تمكنكم من تفادي كل أخطار شد الرحي بينهن, و ذلك الشد قد يؤدي إلى مسخ جسم الرحي.

### ضبط الابتعاد الأدنى للرحي

هذا الضبط يجب القيام به بعد تغيير الرحي.

الأنواع: 01, 01PS, 01P, 04

- 1 – اربطوا الجهاز و شغلوه خال
- 2 – انقصوا من شد لولب الحصار 6 جهات خالية (7) للدليل (4) بواسطة مفتاح ألين 2 مم. راقبوا بان الدليل (4) حر للدوران من دون أن يجر الزر (6).
- 3 – دوروا زر (6) في الاتجاه المعاكس لعقارب الساعة إلى غاية التماس الرحي المتنقل و بالرحي الثابت (يسمع عندئذ صوت احتكاك الرحي بالرحي الاخر) ثم دوروا في الاتجاه المعاكس بقدر وحدة.

### انتبه

هذه العملية خطيرة, من اللازم تفادي التماس الرحي لمدة طويلة, لان احتكاك رحي بالأخر قد يفسدهن.



- 4 - وقفوا الجهاز بوضع الزر القاطع على الصفر "0".
- 5 – بدون تحريك الزر (6), وضعوا الدليل (4) على موقع "نهاية" ثم حاصروا لولب 6 جهات (7).
- 6 – شغلو الجهاز خال, تأكدوا من الرحي تدوران بدون التماس بينهن في وضع الضبط الدقيق. في الحالة المعاكسة أعيديا من جديد العملية.

### الأنواع: 01BAR

1. توصيل الجهاز وتشغيله فارغًا.
2. فك برغي القفل (21) للحلقة المتدرجة (20). التأكد من أن الحلقة (20) حرة الدوران بدون دفع زر التعديل (6).
3. إدارة الزر (6) عكس اتجاه عقارب الساعة حتى تتلامس الرحي (يمكن ملاحظة ضوضاء احتكاك طفيفة) ثم إدارة خفيفة في الاتجاه المعاكس حتى لا تتلامس أجزاء الرحي.

### تنبيه

هذه العملية حساسة ، يجب تجنب الاتصال مطولا بين الرحي ، مما قد يؤدي إلى إتلافها.



4. إيقاف الجهاز بالضغط على زر التشغيل / الإيقاف (13).





5. بدون تحريك الزر (6) ، بمحاذاة "0" على الحلقة المتدرجة (20) مع علامة المؤشر الحمراء (22) (الحلقة في الدعامة) ، ثم قفل برغي القفل (21) بدون تحريك الحلقة المتدرجة أو زر الضبط.
6. تشغيل الجهاز فارغًا ، ضبط وضع الأرفع (علامة "0") ، للتحقق من أن الرحي تدور بدون تلامس مع بعضها البعض. خلاف ذلك ، تكرر العملية.
-



## مساعدة أثناء الإصلاح

تأكدوا بالضبط من سبب توقف الآلة

**في كل الحالات:** إذا دام المشكل, افصلوا الجهاز عن قطاع التيار الكهربائي (افصلوا مقبض حبل القطاع) و اطلبوا تدخل شخص مؤهل من خدمة الصيانة أو اتصلوا ببياع موافق عليه من طرف شركة صنطوس.

### الآلة لا تنطلق

- راقبوا: تغذية التيار الكهربائي, حالة حبل التغذية,
- ملاحظة: الزر القاطع في الوضع "1" يجب أن يكون مشتعل.
- تأكدوا من عدم وجود أجسام خارجية محاصرو بين الطاحنات.

### الآلة لا تنطلق بسبب تسخين المحرك

(الغطاء المعدني سخن بمستوى المحرك)

في حالة تسخين المحرك, يتوقف الجهاز أوتوماتيكيا. المحرك ينطلق أوتوماتيكيا, انتظروا برودة المحرك (من 15 إلى 30 دقيقة), قبل إعادة انطلاق الآلة.

### الآلة لا تنطلق بسبب تفوق الحمولة

- في حالة انحصار المحرك (جسم خارجي, جسم صلب جدا), حامي تفوق الجهد (14), الموجود تحت الجهاز ينطلق أوتوماتيكيا و يقطع التغذية الكهربائية للمحرك.
- ضعوا الزر القاطع انطلاق/توقف على الوضع "0" و أفصلوا الجهاز.
- عالجوا الخلل, ثم حركوا الزر الحامي لتفوق الجهد (14)
- اضغطوا على الزر القاطع انطلاق/توقف (13) (وضع 1)

إذا دام المشكل راقبوا النقاط التالية.

- تأكدوا من أن الرحي الثابتة لا تلمس الرحي المتنقلة.
- راقبوا إنهالك الرحي (طحن دقيق بواسطة رحي بالية قد يؤدي إلى تفوق حمولة المحرك).
- في حالة عدم وجود أي جسم خارجي مضاد لتشغيل الجهاز افحصوا عندئذ و بدلوا مرحل انطلاق المحرك ثم المكثف.

## الخصائص التقنية للجهاز

الخصائص الكهربائية (1)			رقم 4
نوع	رقم 1 ورقم 1 بس	رقم 1 ورقم 1 بس	رقم 4
جهد التغذية	(فلت) 220-240	100-120	220-240
التردد	(هرتز) 50	50/60	60
محرك			
الطاقة المستهلكة	(وات) 600	650	650
سرعة الدوران	(دورة/دقيقة) 1500	1500/1800	1800
التدفق المتوسط	(كغم/ساعة) 14		14
سعة الوائب	(كغم) 1		1
سعة خزان الطحن	(كغم) 0.800		
العلو الأقصى للكيس	(مم) 150		280
ابعاد: العلو	(مم) 550		700
العرض	(مم) 250		220
العمق	(مم) 320		320
الوزن: وزن صافي	(كغم) 15		19
الوزن المغلف	(كغم) 16		20,4
(2) الضجيج: لبا	(دسيبال) 74		74
دسيبال 2.5 كبا قيمة الشك:			

هذه الأرقام معطية على سبيل المثال. الخصائص الكهربائية لجهازكم مكتوبة على الصفحة البيانية. (1)

مستوى الضجيج تم قياسه في ضغط صوتي جهاز محمل طبقا للمعايير الدولية التالية: (2)

إيزو 11201:1995 و إيزو. 4871:1996

الجهاز موضوع على طاولة عمل علوها 75 سم فوق سطح. المذيعات متجه نحو الجهاز على بعد 1,6 سم من سطح الأرض و على بعد 1 متر من الجهاز.



مخطط كهربائي 110-120فالت 60/50 هرتز نوع رقم 1

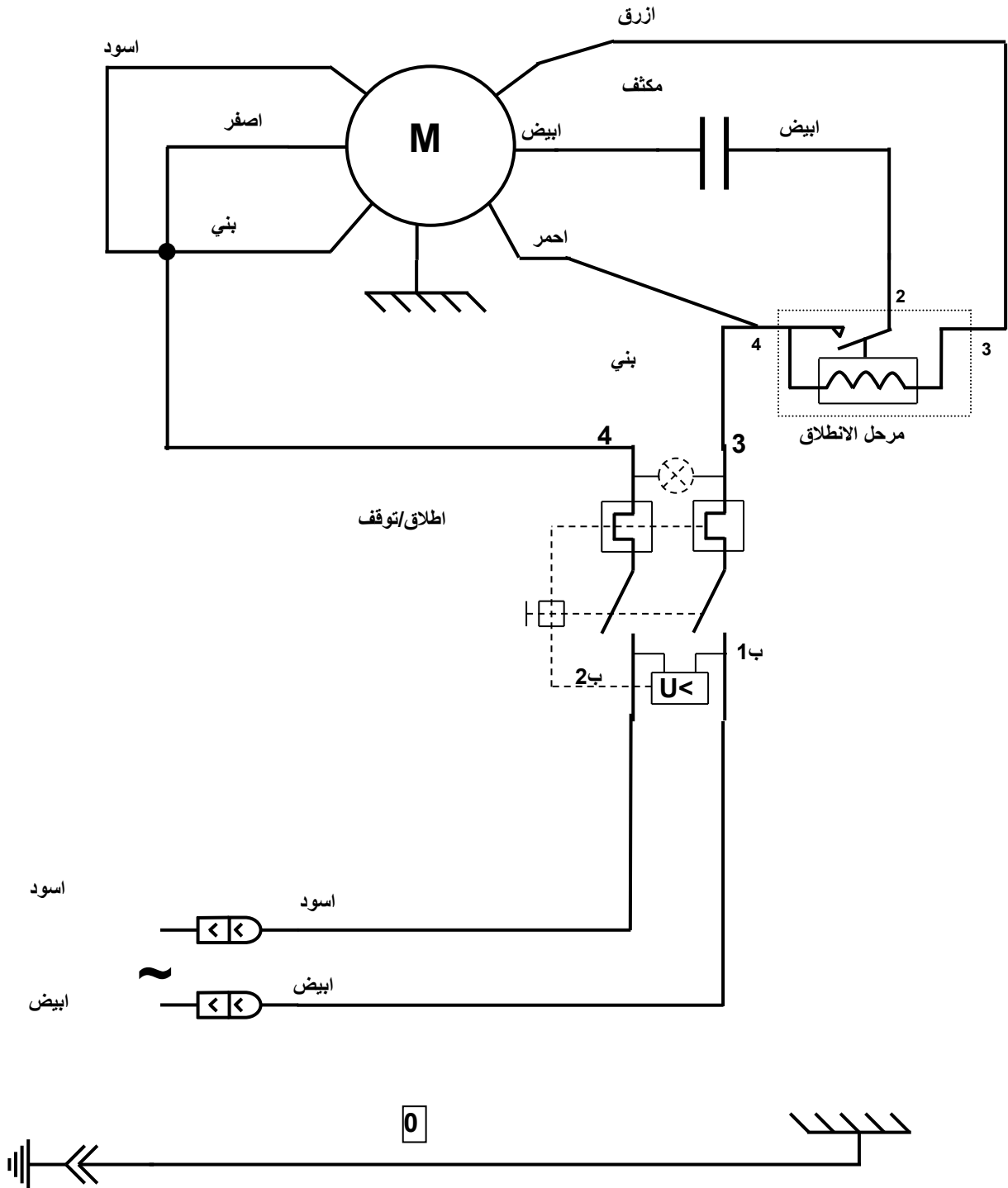

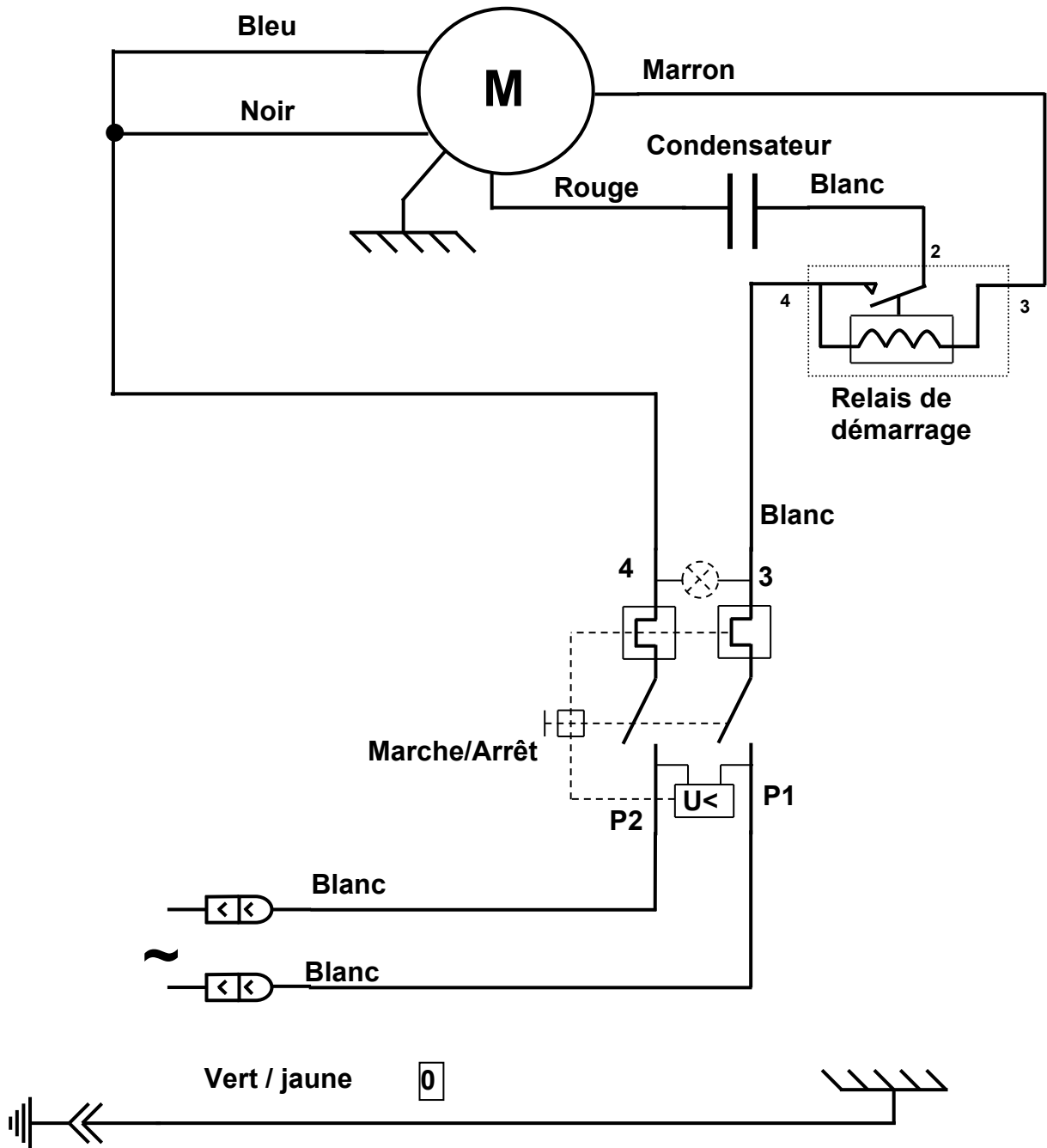



مخطط كهربائي 240-220فالت 60 هرتز نوع رقم 1

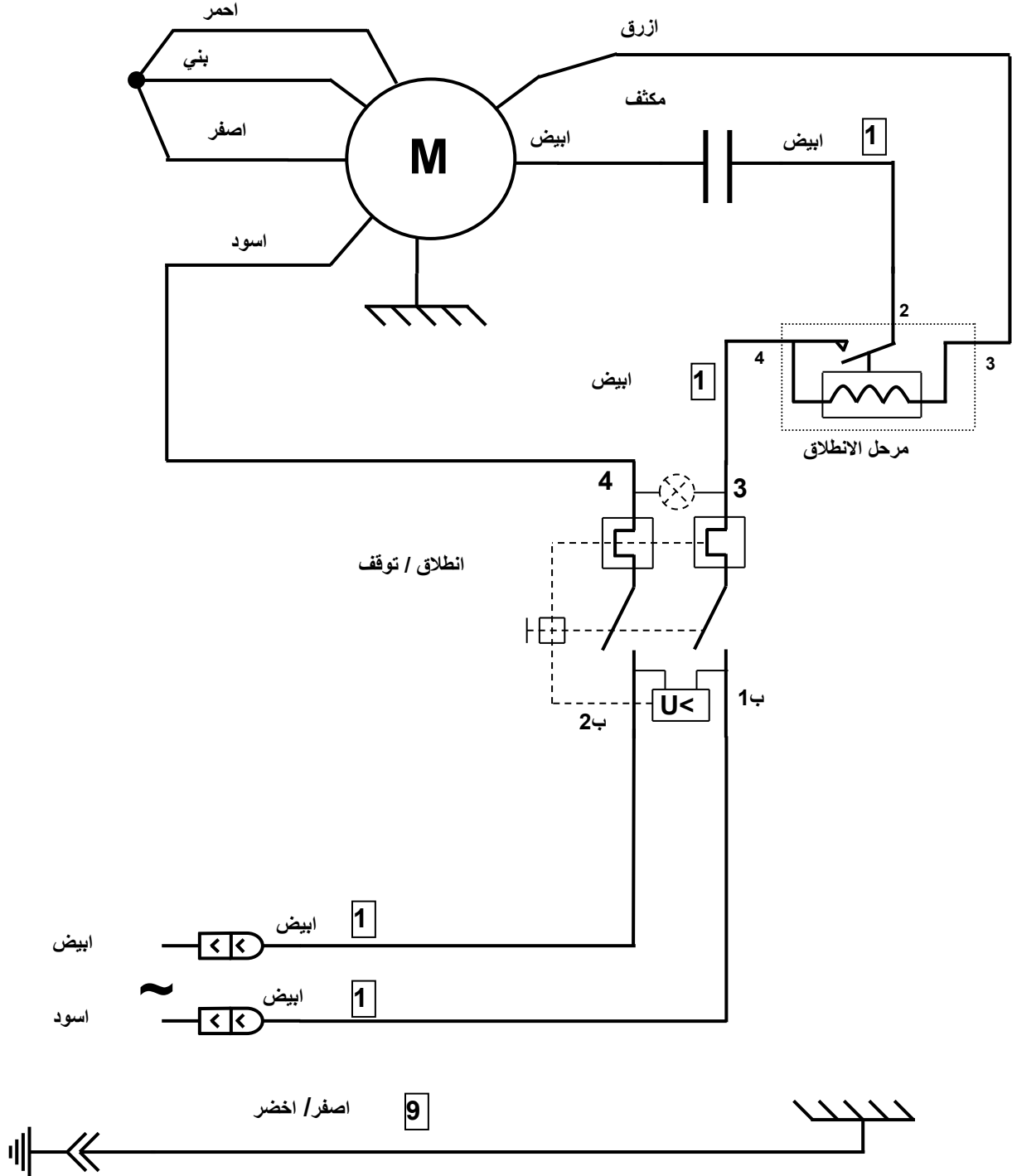

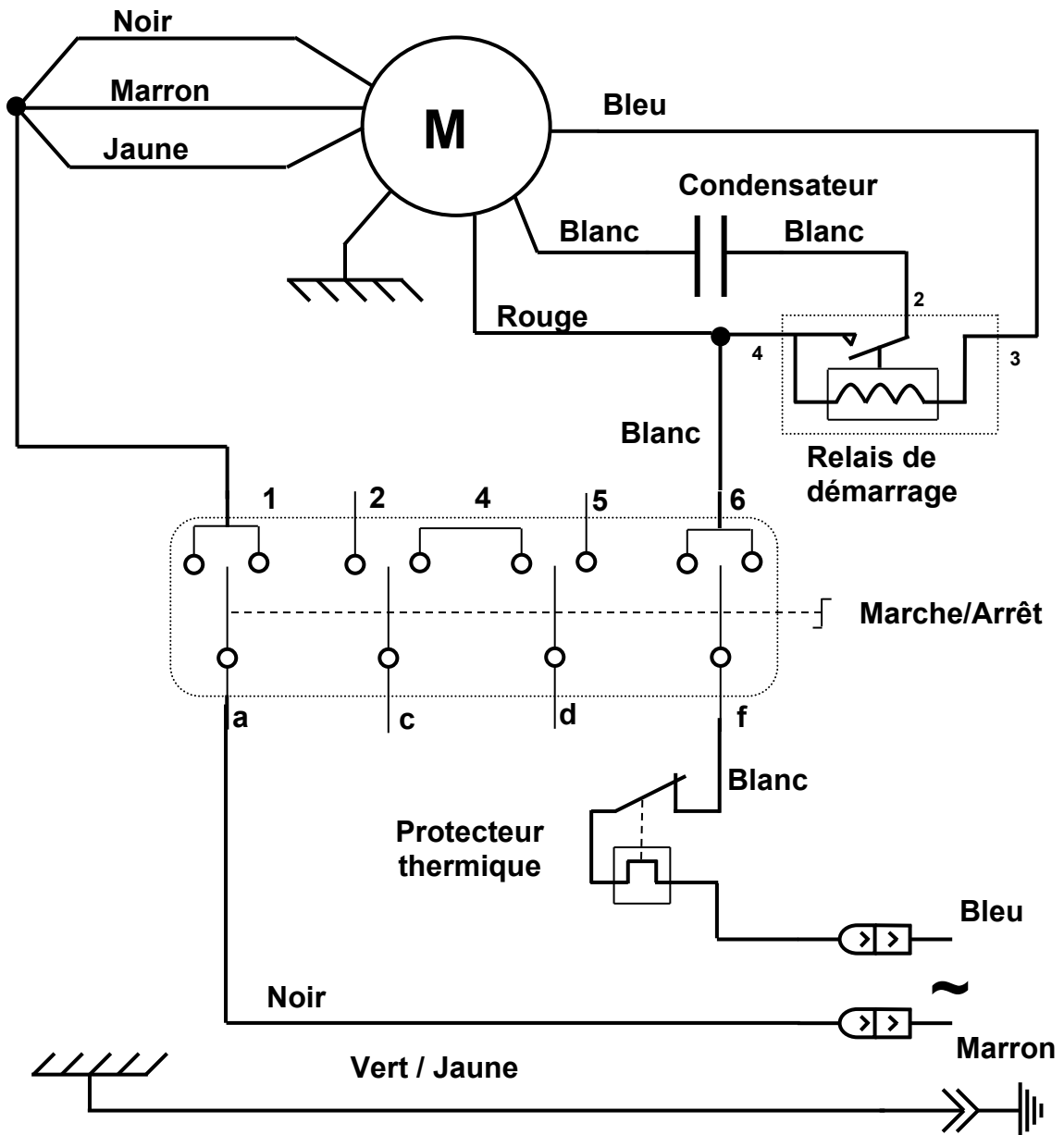



مخطط كهربائي 240-220فالت 50 هرتز نوع رقم 01 باريستا

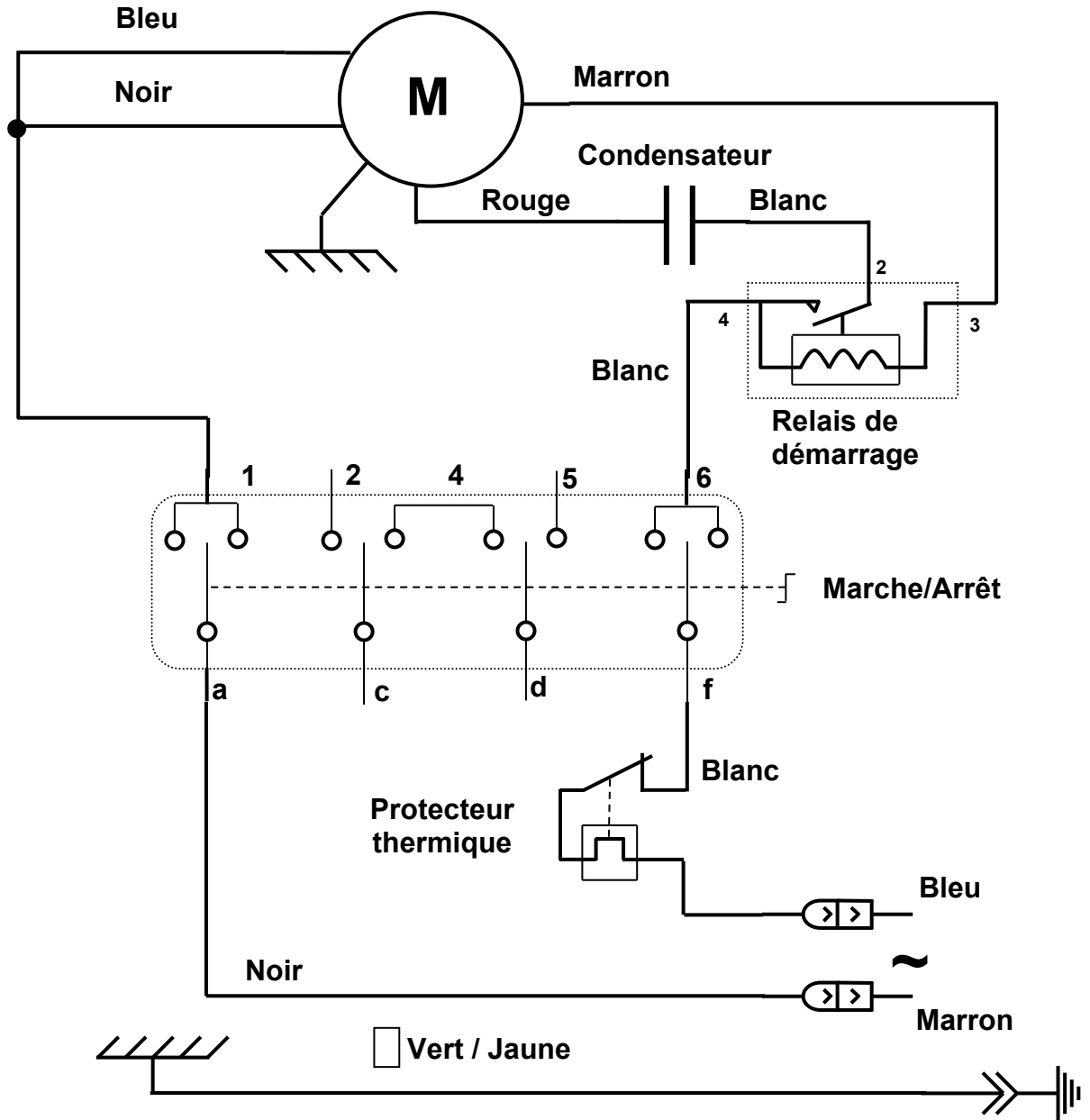



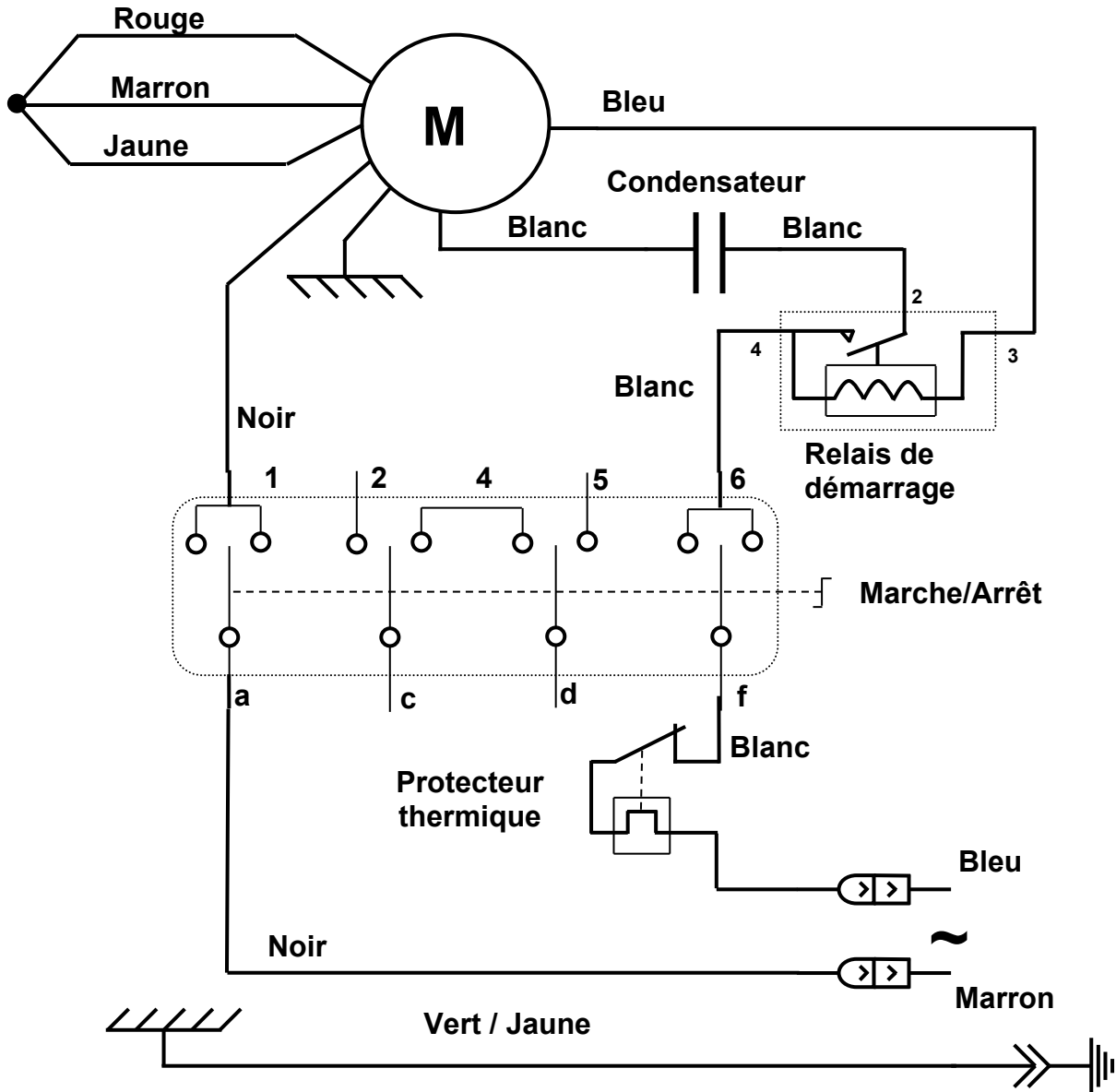



مخطط كهربائي 110-120فالت 60/50 هرتز نوع رقم4

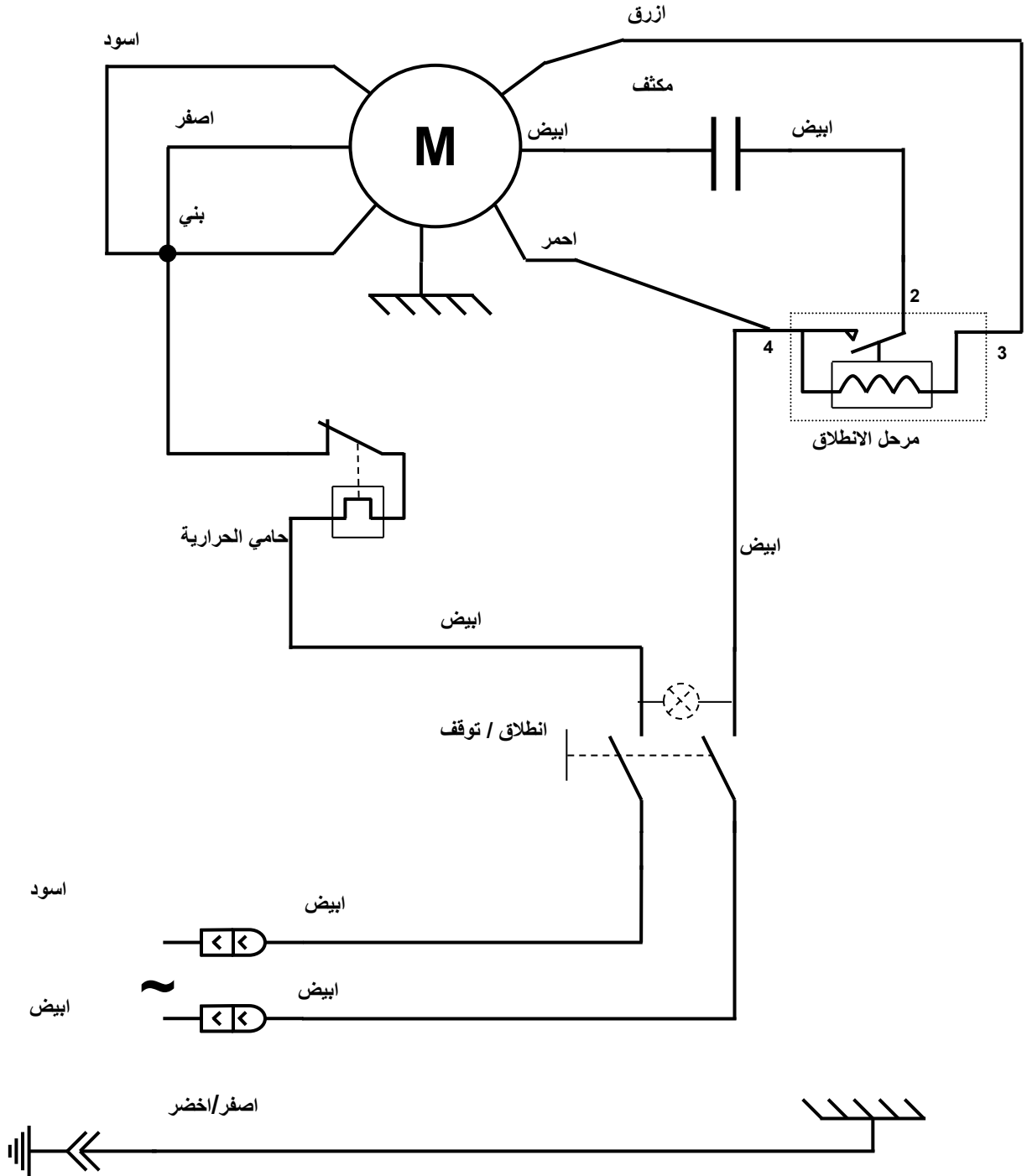

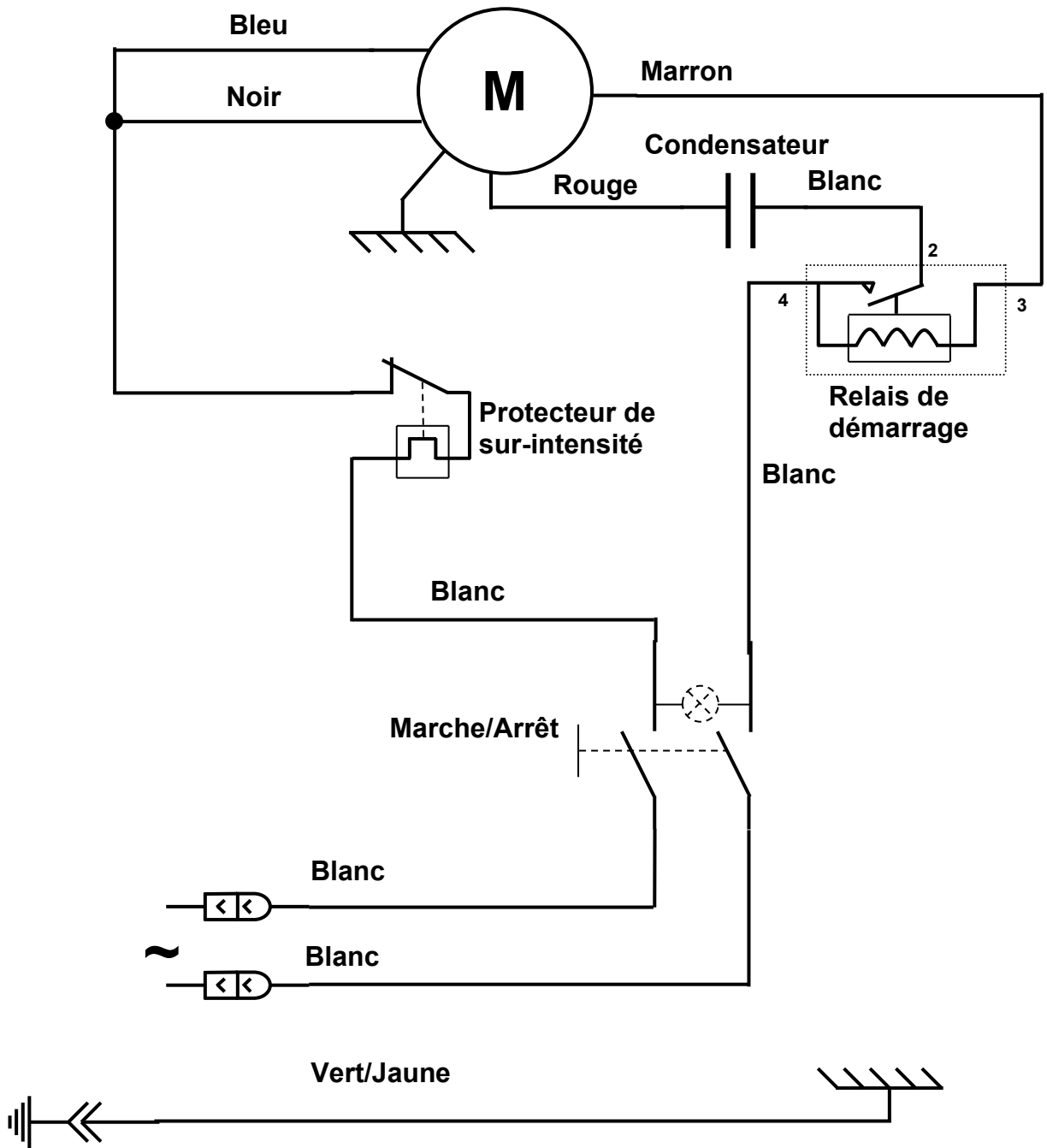



مخطط كهربائي 220-240فالت 60 هرتز نوع رقم 4

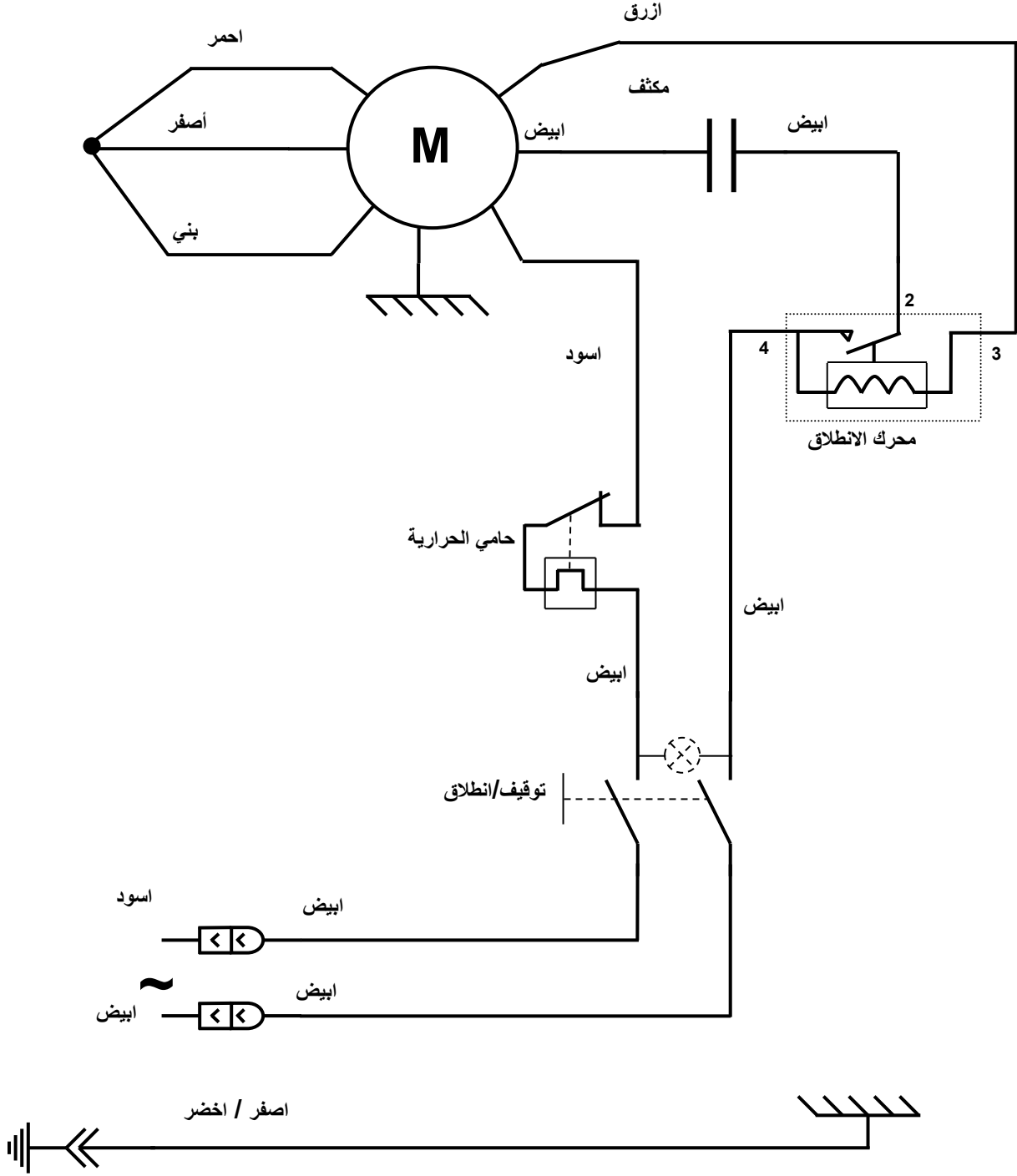



صور

صورة A



نوع رقم 1



نوع رقم 1بس

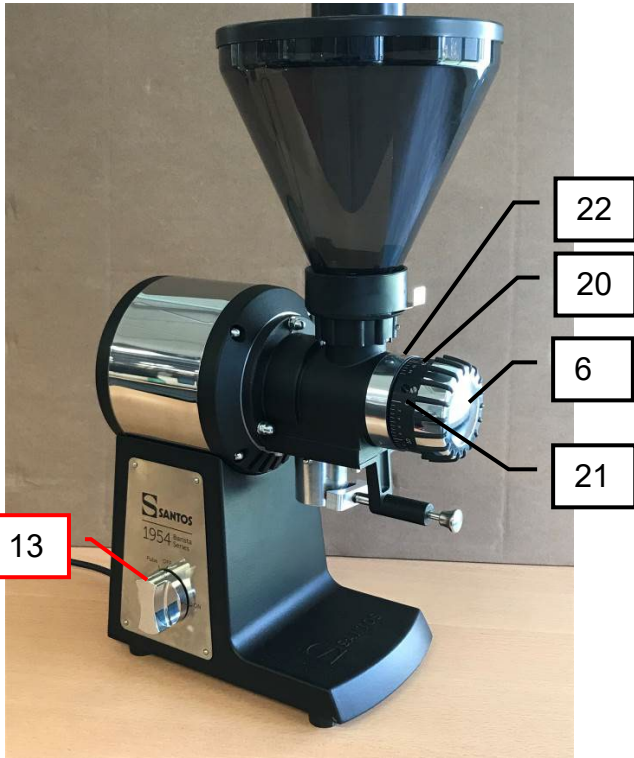

نوع رقم 4

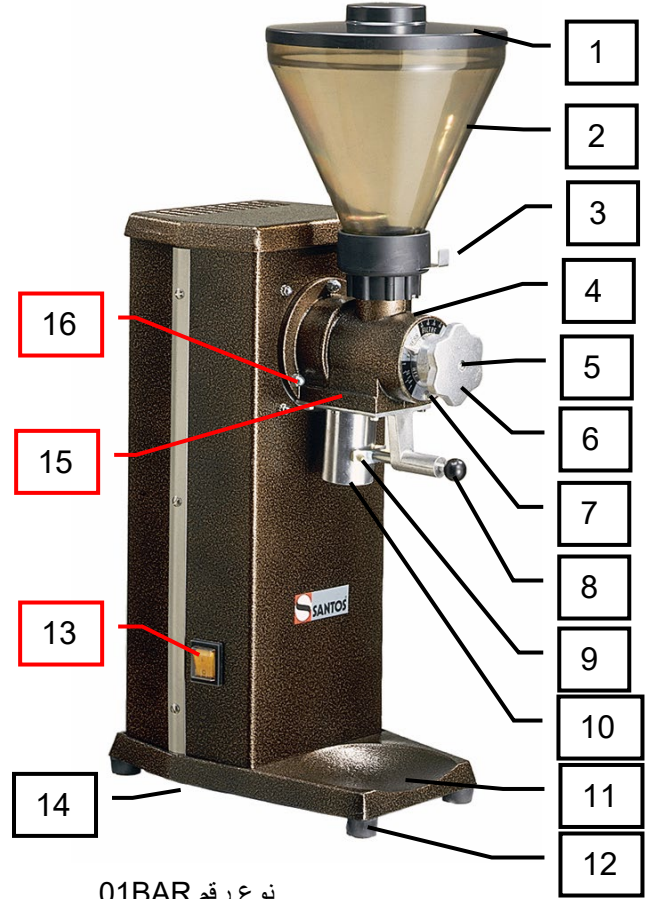

نوع رقم 01BAR

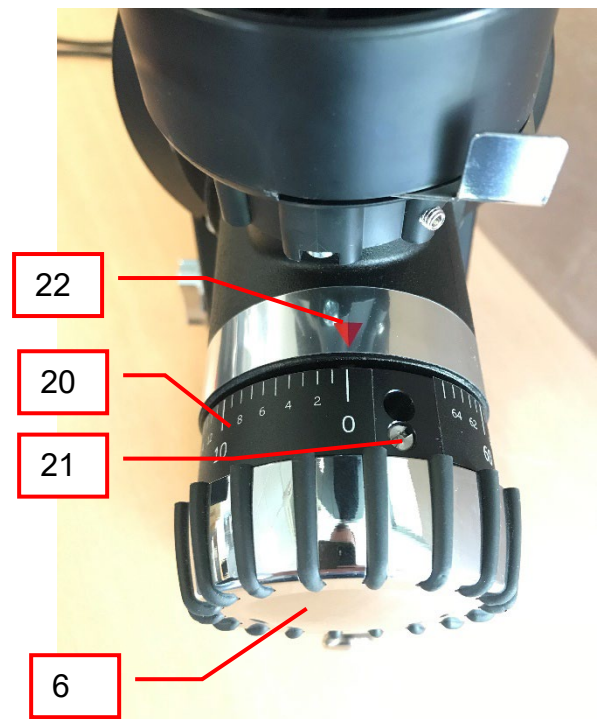
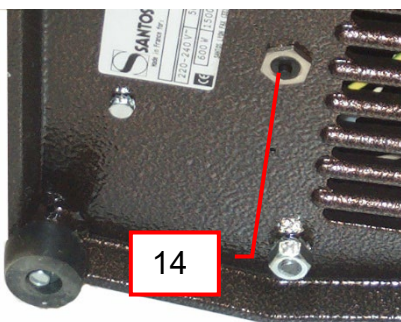
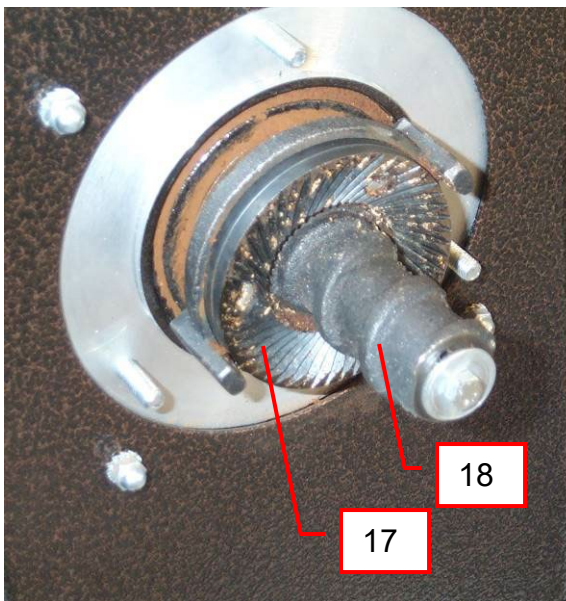
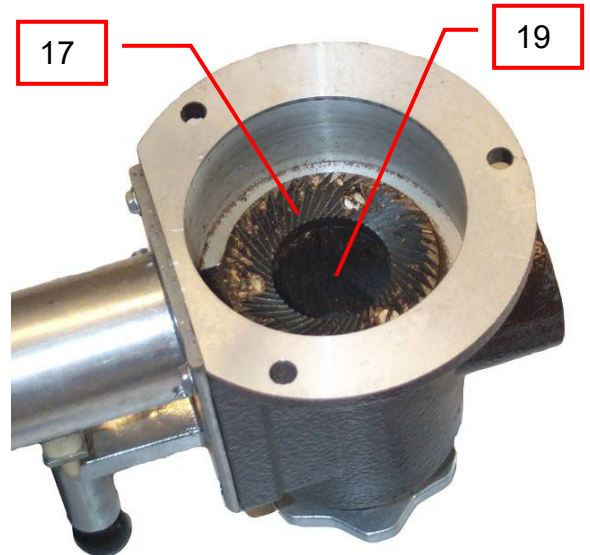
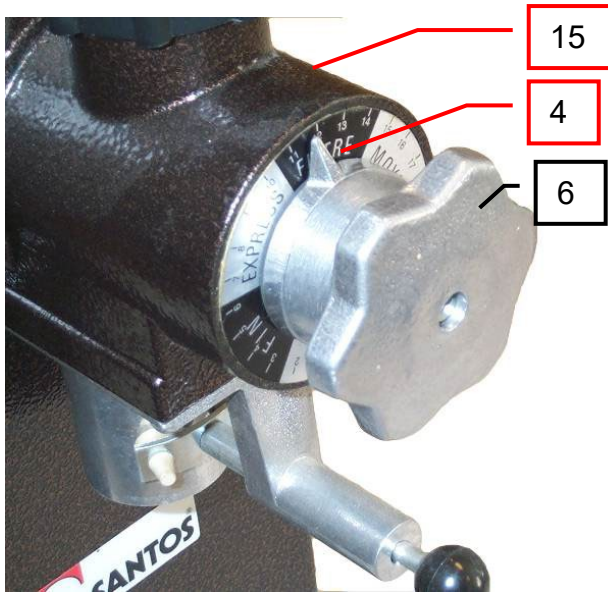

مرجع	وصف
1	غطاء خزان الحبوب
2	خزان الحبوب
3	سداد خزان الحبوب
4	دليل وضع الضبط
5	تنشيت زر الضبط
6	زر ضبط ابتعاد الرحي
7	لولب حصار الدليل
8	جاذبة مناورة كماشة الكيس
9	مشبك كماشة الكيس
10	أنبوب خروج الطحن
11	قاعدة
12	قدم مضاد للانزلاق
13	زر قاطع انطلاق/توقف
14	القاطع الحراري القابل للتشغيل من جديد
15	جسم الطحن
16	صمولة انسداد جسم الطحن
17	الطاحنات
18	الطبق الحامل للطاحنة المتحركة
19	الطبق الحامل للطاحنة الثابتة
20	الحلقة المتدرجة (4)
21	برغي قفل الحلقة (5)
22	علامة المؤشر (7)

## شهادة الضمانة

### WARRANTY

Since the 01.01.95, all our appliances comply with CE and possess the CE label. Our guarantee is of 24 months from the manufacturing date mentioned on the descriptive plate, except concerning the asynchronous motors (consisting of a rotor and a stator) which are warranted for 5 years from their manufacturing date. Warranty is strictly limited to the free replacement of any part of origin recognized by us as defective due to a defect or building default and identified as belonging to the concerned appliance. Warranty does not apply to damages resulting from installation or use non-complying with our appliance data sheet (user's manual) or in case of an evident lack of maintenance or disrespect of elementary security electric rules. It does not apply in case of regular wear and tear. Any replacement of parts under warranty will be realized after return of the defective part in our workshops, postage paid, supported by a copy of a conformity statement on which appears the serial number of the appliance. Every appliance is equipped with a descriptive plate conforming to the EC recommendations and of which a duplicate exists in the conformity statement (serial number, manufacturing date, electrical characteristics ...). In case of serious damage judged repairable only in our workshops, and after prior consent from our departments, any appliance under guarantee is sent by the Distributor, carriage paid. In case of repairs or reconditioning of appliances not under guarantee, the round trip transport is payable by the distributor. The parts and workforce are invoiced at the current rate. A preliminary estimate can be supplied.

Coffee grinder not using SANTOS original burrs are not taken under guarantee. The warranty conditions, repairs, reconditioning, of the espresso coffee grinder are the object of a specific note.

Our guarantee does not extend to the payment of penalties, the repair of direct or indirect damages and notably to any loss of income resulting from the nonconformity or the defectiveness of products, SANTOS's global responsibility being limited to the sale price of the delivered product and to the possible repair of the defective products.

In case of revelation of an imperfection during the warranty period, the Distributor has to, unless a different written agreement of SANTOS, indicate to his customer to stop any use of the defective product. Such a use would release SANTOS of any responsibility.

### ضمانة

مند تاريخ 1995-01-01 كل أجهزتنا مطابقة للترقيم الأوروبي س.ي. و حاملة لهذا التأشير س.ي. هذا الجهاز مضمون لمدة 24 أشهر ابتداء من تاريخ الإنتاج المكتوب على الصفيحة البيانية. فيما يخص قطع المحركات الغير متزامنة (مركبة من روطو و من سطاطور) فهي مضمونة لمدة 5 سنوات بعد تاريخ الإنتاج. الضمانة محدودة بإحكام إلى التغيير المجاني لكل قطعة غيار أصلية, لما نعترف بأنها معيبة بسبب خلل أو عيب في التركيب و معروفة بأنها تنتمي إلى الجهاز المضمون.

الضمانة لا تطبق على عطب كان السبب فيه تركيب أو استعمال غير مطابق مع التأشيرات التي تصطب كل جهاز - كتاب الاستعمال - أو في حالة نقص واضح في الصيانة أو عدم احترام القواعد الابتدائية للسلامة الكهربائية.

لانطبق الضمانة في حالة الارتداء الطبيعي.

لا يمكن بعث قطعة غيار جديدة إلا بعد تسلم القطعة المعيبة من طرف مشغلنا بواسطة رسالة مسددة, مصطحبة بنسخة من شهادة المطابقة و التي يظهر عليها عدد تسلسل الجهاز.

كل جهاز موفر بصفيحة بيانية مطابقة س.ي. و على نسخة مطابقة للأصل تشمل على (رقم التسلسل, تاريخ الإنتاج, الخاصيات الكهربائية...).

في حالة عطب خطير قد لا يمكن إصلاحه سوى في مشغلنا, و بعد الاتفاق السابق مع شركتنا, كل جهاز تحت الضمانة من الممكن إرساله من طرف الزبون بواسطة رسالة مسددة.

في حالة إصلاح غير مضمون, تبقى تكاليف الإرسال ذهاب/إياب على عاتق الشركة الموزعة للجهاز.



قطع الغيار و تكليف العمال يسدد حسب الأثمان الجاري العمل بها – ثمن قطع الغيار و سعر حسب الساعة للأيدي العاملة – كل إصلاح لا يتم إلا بعد قبول المقايضة من طرف الزبون.  
الضمانة غير مقبولة لما تكون طاحنات القهوة الغير مزودة بقطع الغيار الأصلية من شركة صنطوس فيما يتعلق بمركبات الطحن. شروط الضمانة, الإصلاح, التغليف من جديد لطاحنات القهوة/سبريزو مكتوبة في دليل خاص. الضمانة لا تشمل على التعويضات الجنائية و الإصلاحات المباشرة أو غير المباشرة التي قد تسببت الطاحنات في حدوثها. و كذلك لما تتسبب الطاحنات في الضياع أو في عدم الربح للتاجر المستعمل بسبب عدم المطابقة أو الخلل في منتجاته. مسؤولية شركة صنطوس محدودة إلى ثمن بيع المنتج المزود و ربما إصلاح المنتجات المفسدة.  
في حالة ظهور خلل أثناء فترة الضمانة, الموزع يستلزم عليه, سوى في حالة اتفاق معاكس من شركة صنطوس, بان يأمر زبونه, بالتوقف التام عن استعمال المنتج المفسد. الاستمرار في استعمال منتج فاسد فشركة صنطوس ليس مسئولة عن ما قد يحدث من هذا الاستمرار في الاستعمال.

## الصفحة البيانية للجهاز

### عينة

لكل الوثائق الغير المرسله مع الجهاز

محملة عبر شبكة الإنترنت, مرسله بالفاكس, مطبوعة