

MOULIN À CAFÉ ON-DEMAND #59



Un moulin à café silencieux, rapide et durable

Ce moulin à café « on-demand » moule et distribue, directement dans le porte-filtre, la dose précise de café pour 1 ou 2 expressos.

Extrêmement rapide et silencieux, il délivre une dose de 7g en moins d'une seconde. Il offre une dose précise et régulière, et une mouture unimodale, pour réaliser un café de qualité.

Grâce à sa fonction pulse et son écran LCD, il s'adapte à tous les besoins en offrant une utilisation personnalisable: réglage de doses, statistiques, luminosité, etc.

L'expertise Santos

- Depuis 1954, Santos fabrique ses propres meules de broyage pour une mouture de qualité
- Spécialiste des moulins silencieux
- Régularité de dose
- Dissipation thermique
- Système antistatique
- Réglages et maintenance faciles

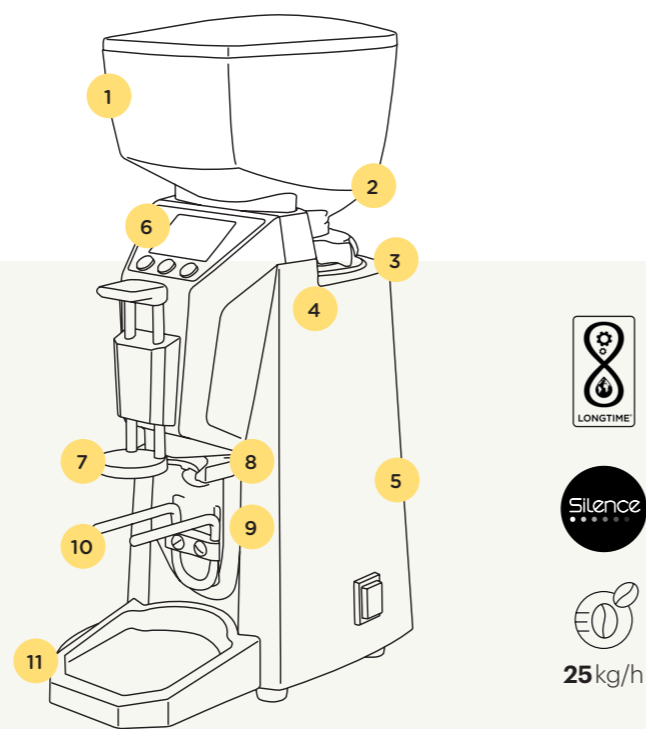

- 1 **Trémie** 1 kg pour grains de café
- 2 **Obturbateur** de bac à grains
- 3 **Écrou de réglage de mouture optimal** pour une prise en main facile (<0,02mm par cran) Dissipation thermique
- 4 **Meules de 63,5mm.** Très résistantes, grande durée de vie
- 5 **Moteur professionnel** robuste et puissant. Garantie 5 ans
- 6 **Écran LCD intégré :** personnalisation facile du moulin
- 7 **3 tasseurs fournis :** Ø 53 mm, Ø 55 mm, Ø 57 mm
- 8 **Support de porte-filtre**
- 9 **Détection automatique du porte-filtre.** Distribue automatiquement la dose de café
- 10 **Fourchette réglable**
- 11 **Récupérateur de mouture amovible**



25kg/h

Choisissez votre version



Modèles avec tasseur intégré

Modèles sans tasseur intégré



Silence, rapidité, durabilité

Moteur asynchrone puissant pour un usage intensif, très silencieux.

Produit robuste : corps entièrement en aluminium.

Rapide : 7 g de café distribué en moins d'une seconde.

Écran LCD intégré

Personnalisation facile du moulin selon vos besoins : réglage de doses, statistiques, luminosité, etc.

- 1 **Touche « 1 dose »**
- 2 **Touche « 2 doses »**
- 3 **Touche pulse** pour un ajustement personnalisé de la dose.

Mouture de qualité

Mouture extra fraîche : pas de doseur, les grains de café sont moulus à la demande.

Santos fabrique ses propres meules de broyage afin de garantir une qualité de mouture parfaite.



Safety and standards

Respect des normes suivantes	Directive "Machines" 2006/42/CE
	Directive "Compatibilité électromagnétique" 2014/30/UE
	Directive "Basse tension" 2014/35/UE
	Directive RoHS 2011/65/UE
	Règlement 10/2011/UE (plastique en contact avec les aliments)
Normes européennes harmonisées	Règlement 1935/2004/CE (contact avec les aliments)
	NF EN ISO 12100 : 2010
	NF EN 60204-1+A1 : 2009
	NF EN 60335-2-64 : 2004 machines de cuisine électriques à usage collectif
Sécurité électrique	Marquage CE
	Interrupteur Marche/Arrêt étanche
	Protecteur de surintensité
Sécurité thermique	Toutes les parties métalliques sont reliées à la terre
	Tous les appareils sont contrôlés après fabrication (passage au banc de contrôle)
Sécurité acoustique	Protecteur thermique intégré au moteur
	Moteur asynchrone silencieux monté sur silentbloc

Caractéristiques techniques

Moteur
Monophasé :
220-240 V-50/60 Hz-1100 W - CE
100-120 V-50/60 Hz-800 W - CE

Vitesse :
3000 tr / min (50 Hz)
3600 tr / min (60 Hz)

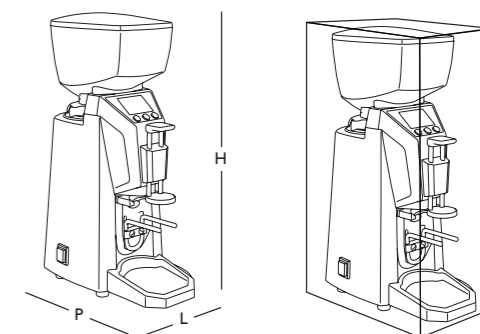

Appareil
P : 352 mm (14")
L : 198 mm (8")
H : 540 mm (21")
Poids net :
14,9 Kg (33lbs)

Emballé
P : 450 mm (14")
L : 245 mm (8")
H : 660 mm (21")
Poids net :
16,9 Kg (33lbs)

PRODUIT : GARANTIE 2 ANS | MOTEUR : 5 ANS

70 ANS
d'expérience



SANTOS "On demand" Coffee grinder #59

From date: 03/2023
from serial number:1233328

