

COMPACTE BLENDER Nr. 66

GEBRUIKS- EN ONDERHOUDSHANDLEIDING



BELANGRIJK: bij deze handleiding inbegrepen documenten die u moet bewaren:

- EG-CONFORMITEITSVERKLARING
- GARANTIECERTIFICAAT

VERTALING VAN DE OORSPRONKELIJKE VERSIE

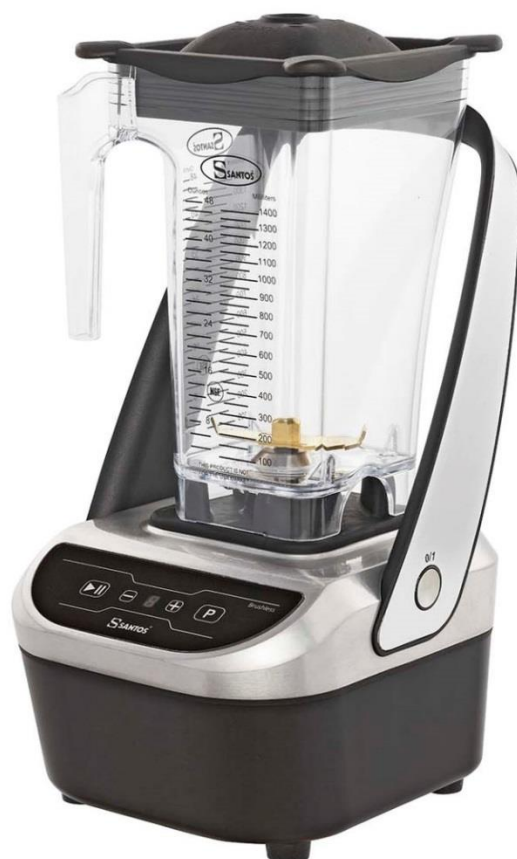

Lees de gebruiksinstructies, voordat u het apparaat uitpakt.

*Coffee grinders - Fruit juicers - Mixers - Blenders - Drinks dispensers - Planetary mixers
Cheese graters - Ice crushers - Mincers - Vegetable slicers – Dough mixer
Moulins à café - Presse-fruits - Mixers - Blenders - Distributeurs de boissons - Batteurs mélangeurs - Pétrin -
Râpes à fromage - Broyeurs à glaçons - Hache-viande - Coupe-légumes
Koffiemolen - Sappmachine - Mixer - Blender - Frisdrankdispenser - Planeetmixer - Kneedmachine -
Kaasrasp - IJsvergruizer - Vleesmolen - Groentesnijder*

INTERNATIONALLY PATENTED MODELS
MODELES DEPOSES FRANCE ET INTERNATIONAL
IN FRANKRIJK EN INTERNATIONAAL GEREGISTREERDE MODELLEN

INHOUD

EG/EU-CONFORMITEITSVERKLARING	3
VEILIGHEIDSREGELS	4
<i>CONTRA-INDICATIES:</i>	4
<i>ELEKTRISCHE AANSLUITING:</i>	5
<i>1^e INBEDRIJFSTELLING:</i>	5
<i>HET APPARAAT RECYCLEN AAN HET EIND VAN DE LEVENSDUUR:</i>	5
BESCHRIJVING VAN HET APPARAAT	6
<i>INSTALLATIE, ONDERHOUD:</i>	6
Installatie op het werkblad	6
In het werkblad ingebouwde installatie	6
DE BLENDER GEBRUIKEN	7
<i>BESCHRIJVING VAN HET BEDIENINGSPANEEL:</i>	7
<i>GEBRUIK:</i>	7
De blender aanzetten	7
De blender stoppen	7
<i>RECEPTEN:</i>	8
<i>STANDBY-STAND:</i>	8
<i>DE BLENDER SCHOONMAKEN:</i>	8
De kom schoonmaken:	8
De kom desinfecteren:	9
<i>DEKSELBEVEILIGING:</i>	9
Het type beveiliging van het deksel wijzigen	9
<i>ONDERHOUD:</i>	10
Vervangende onderdelen:	10
Langdurige stilstand van het apparaat:	10
Het mes vervangen:	11
Oplossen van problemen	12
Het apparaat start niet:	12
Het mes draait niet:	12
Geluiden, trillingen, lekken ter hoogte van het mes in de kom:	13
Probleem met de recepten:	13
TECHNISCHE EIGENSCHAPPEN VAN HET APPARAAT	14
<i>TECHNISCHE EIGENSCHAPPEN (1)</i>	14
<i>Schakelschema 220-240V 50/60Hz</i>	15
<i>Onderdelenlijst bij afb. 1 t/m10</i>	16
CERTIFICAT DE GARANTIE	18
PLAQUE SIGNALETIQUE DE L'APPAREIL	18

EG/EU-CONFORMITEITSVERKLARING

DE FABRIKANT:

SANTOS sas - Av. Roger SALENGRO 140-150, 69120 VAULX-EN-VELIN (LYON)
FRANKRIJK

Verklaart dat het voor de professionele markt bestemde apparaat, hieronder aangeduid met:

Naam: **COMPACTE BLENDER**
Typenummer: **66**

in overeenstemming is:

- met de in bijlage 1 van de Europese machinerichtlijn omschreven regelgevende bepalingen **nr. 2006/42/EG** en met de omzettingen daarvan in de nationale wetgeving.
- met de regelgevende bepalingen van de volgende Europese richtlijnen en verordeningen:
 - Nr. 2014/35/EU (Richtlijn laagspanning)
 - Nr. 2014/30/EU (EMC-richtlijn)
 - Nr. 2011/65/EU (RoHS-richtlijn)
 - Nr. 2012/19/EU (WEEE-richtlijn)
 - Nr. 1935/2004/EG (Verordening) inzake materialen en voorwerpen bestemd om met levensmiddelen in contact te komen
 - Nr. 10/2011/EG (Verordening) inzake kunststof materialen bestemd om met levensmiddelen in contact te komen

Geharmoniseerde Europese normen gebruikt om het vermoeden van conformiteit met de essentiële eisen van de hierboven genoemde normen te vestigen:

- **NF EN 12852+A1: 2010**, Machines voor levensmiddelen - **Keukenmachines en blenders** - Voorschriften inzake veiligheid en hygiëne.
Onderhavige Europese norm is een C-norm, zoals omschreven in EN ISO 12100. Indien de bepalingen in onderhavige C-norm afwijken van de in de A- of B-normen vermelde bepalingen, hebben de bepalingen van de C-norm voorrang boven de bepalingen van de andere normen. Onderhavige norm geeft de middelen om te voldoen aan de eisen van de machinerichtlijn nr. 2006/42/EG (zie bijlage ZA)
- NF EN ISO 12100: 2010, Veiligheid van machines - Algemene ontwerpbeginselen
- NF EN 60204-1+A1: 2009, Veiligheid van machines - Elektrische uitrusting van machines - Algemene eisen
- NF EN 1672-2: 2020, Machines voor voedselbereiding - Algemene basisregels - Hygiëne-eisen.
- NF EN 60335-1: 2013, Huishoudelijke en soortgelijke elektrische toestellen
- NF EN 60335-2-64: 2004, Bijzondere eisen voor keukenmachines voor bedrijfsgebruik.

Opgesteld te VAULX-EN-VELIN op: **01/05/2021**

Titel van ondergetekende: **CHIEF EXECUTIVE OFFICER**

Naam van ondergetekende: **Aurélien FOUQUET**

Handtekening:

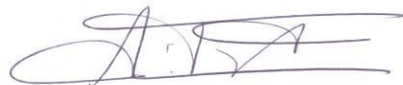

VEILIGHEIDSREGELS

Let er tijdens het gebruik, het onderhoud en de afdanking van het apparaat op dat u steeds onderstaande fundamentele voorzorgsmaatregelen in acht neemt.

Lees de volledige instructies
Bewaar deze gebruiksaanwijzing

Opmerking: neem voor een snel begrip van de volgende paragrafen de schema's aan het eind van deze gebruiksaanwijzing erbij

CONTRA-INDICATIES:



1. Gebruik dit apparaat nooit voor de verwerking van andere dingen dan voedingsmiddelen.
2. Vruchten moet u ontpitten voordat ze de blender in gaan (bijv. mango's, abrikozen, perziken). Doe nooit fruitpitten in de blender.
3. Gebruik het apparaat nooit zonder eerst de kom (1) en het deksel (2) correct op de motorbasis (3) te hebben geplaatst.
4. Gebruik het apparaat nooit zonder voedsel in de kom.
5. Vul de kom nooit tot boven de maximale capaciteit, die op de zijkant is aangegeven: 1,4 liter. Houd voor dikke mengsels een lagere maximale capaciteit aan.
6. Dompel de voet (6) nooit in water onder.
7. Om stroomschokken te voorkomen mag de voet nooit in water of andere vloeistoffen worden ondergedompeld.
8. Gebruik het apparaat nooit met een beschadigde voedingskabel. Om gevaarlijke situaties te voorkomen moet deze ofwel door SANTOS of een door SANTOS erkende dealer worden vervangen, ofwel door personen met vergelijkbare kwalificaties.
9. Trek de stekker uit het stopcontact alvorens werkzaamheden aan het toestel uit te voeren: schoonmaken, onderhoud, reparaties.
10. Het is verboden het apparaat onder een waterstraal of met een hogedrukspuit schoon te maken.
11. Gebruik geen schuursponzen om de kom schoon te maken (1).
12. Steek of bewaar geen keukengerei in de kom.
13. Laat het apparaat niet draaien als de kom of het mes beschadigd, gespleten of gebroken is. Gebruik nooit een kom waarvan het mes speling heeft.
14. Het is verboden het apparaat te laten draaien op een werkblad dat een helling van meer dan 10° vertoont. Zorg dat de blender altijd stevig met zijn 4 poten op het werkblad staat. De motoras van de machine moet altijd loodrecht op dit werkblad staan.
15. Het is verboden om andere vervangende onderdelen of accessoires te gebruiken dan de originele door SANTOS gecertificeerde onderdelen en accessoires.
16. Op de Start/Stop-schakelaar (4) drukken als het apparaat niet wordt gebruikt.
17. Sluit nooit meerdere apparaten op hetzelfde stopcontact aan.
18. Gebruik het apparaat nooit buiten.
19. Zet het apparaat niet op of in de buurt van een warmtebron.
20. Dit is een professioneel apparaat, uitsluitend bestemd voor professioneel gebruik. Het is niet bedoeld voor huishoudelijk gebruik.



21. Dit apparaat is niet bedoeld voor gebruik door kinderen en personen met verminderde fysieke, zintuiglijke of mentale vermogens, of personen zonder ervaring of kennis, behalve onder toezicht van een persoon die verantwoordelijk is voor hun veiligheid, of na instructies van deze persoon over het gebruik van het apparaat.
Houd te allen tijde kinderen in de gaten, om te zorgen dat zij niet met het apparaat spelen.
22. Dit apparaat is bestemd voor een gebruik in grootkeukens, zoals de keukens van restaurants, kantines, ziekenhuizen, en in ambachtelijke bedrijven, zoals bakkerijen, slagerijen, enz., maar is niet geschikt voor een doorlopende massaproductie van levensmiddelen.

ELEKTRISCHE AANSLUITING:

- Eenfasige stroomvoorziening van het apparaat:
 - 220-240 V 50/60 Hz

Opm.: dit apparaat kan zonder aanpassingen zowel op 50Hz als op 60Hz werken.

Beveiliging van de stroomvoorziening: het apparaat moet op een standaard 2-polig stopcontact met aarde worden aangesloten. De installatie moet voorzien zijn van een differentieelschakelaar en een zekering van 16A. **Het is verplicht het apparaat te aarden.**

LET OP:



Controleer voordat u het apparaat aansluit of de spanning van het elektriciteitsnet overeenkomt met die van het apparaat. Deze waarde staat:

- ofwel op het identificatieplaatje op de onderzijde van het apparaat.
- ofwel op het identificatieplaatje op de laatste pagina van deze handleiding.

1^e INBEDRIJFSTELLING:

Maak de onderdelen die in contact komen met voedingsmiddelen goed schoon: kom (1), deksel (2).

Zie het hoofdstuk 'De blender schoonmaken'

HET APPARAAT RECYCLEN AAN HET EIND VAN DE LEVENSDUUR:



Op dit apparaat staat het afvalscheidingssymbool voor elektrische en elektronische apparatuur. Dit betekent dat dit apparaat verwerkt moet worden in een systeem voor selectieve afvalinzameling, in overeenstemming met de richtlijn 2012/19/EU (EEA) – deel Apparaten voor professioneel gebruik – om ofwel gerecycled te worden ofwel ontmanteld te worden om de impact op het milieu te beperken.

Voor meer informatie kunt u contact opnemen met uw verkoper of met het bedrijf SANTOS.

Voor de verwijdering of recycling van onderdelen van het apparaat kunt u contact opnemen met een gespecialiseerd bedrijf of met het bedrijf SANTOS.

Elektronische apparaten die niet zijn gesorteerd kunnen gevaarlijk zijn voor het milieu.

De verpakkingsmaterialen moeten worden in overeenstemming met de toepasselijke regelgeving worden verwijderd of gerecycled.



Tabel met de materiaalverdeling van het apparaat (in % van de massa)

Massa van staal	Massa van kunststof	Massa van aluminium	Massa van Zink	Massa van koper	Massa van overige materialen*
39.1%	25.2%	12.6%	11.1%	4.9%	7.1%

* Massa van overige materialen, bijv.: schakelaars, printplaten, condensatoren, stroomkabels enz.

BESCHRIJVING VAN HET APPARAAT

- Dit is een professioneel apparaat, uitsluitend bestemd voor professioneel gebruik. Het is niet bedoeld voor huishoudelijk gebruik.
- Dit apparaat is bestemd voor de bereiding van cocktails, smoothies en andere bereidingen op basis van vergruisd ijs en gepureerd fruit in bars, cafés, hotels en restaurants.
- Het apparaat bestaat uit een mengkom, een motorbasis met een Start/Stop-schakelaar, een elektronische module en een bedieningspaneel.
- Aan de hand van negen recepten kunnen de meeste bereidingen worden gemaakt.

INSTALLATIE, ONDERHOUD:

Zorg ervoor dat de stekker te allen tijde eenvoudig bereikbaar is, ongeacht de installatiemethode (op het werkblad of inbouwversie).

Installatie op het werkblad

Het apparaat kan door één persoon worden verplaatst. Omwille van het gebruikscomfort is het raadzaam om het apparaat zo op een tafel of werkblad te plaatsen dat het bedieningspaneel zich recht voor u bevindt (aanbevolen hoogte: 90 cm).

In het werkblad ingebouwde installatie

Voor deze installatie moet er een uitsparing in het werkblad worden gemaakt (**afb. 3**). Controleer voordat u dit gat zaagt of het apparaat na inbouw perfect bedienbaar zal zijn. Het gat in het werkblad moet een rechthoek zijn van **154 mm (breedte) x 164 mm (diepte)**.

- Zorg dat er onder het werkblad een vrije ruimte van 90 mm is
- Zorg aan de bovenzijde voor een vrije ruimte van 400 mm
- Zorg aan weerszijden voor een vrije ruimte van 100 mm

De werktekeningen voor de uitsparing en de installatieschema's kunnen op onze website worden gedownload, in de sectie blender nr.66.

Meerdere apparaten inbouwen: we adviseren om tussen 2 uitsparingen een afstand van 100 mm aan te houden.

Aanpassing van het apparaat voor de inbouwversie.

- Trek de stekker uit het stopcontact.

- Verwijder de kom (1).
- Kantel het apparaat naar achteren.
- Verwijder met een Torx-sleutel de 4 schroeven aan de binnenzijde van de poten.
- Verwijder de kap rond de motor (6).

U kunt het aldus aangepaste apparaat nu in de uitsparing van het werkblad plaatsen.

DE BLENDER GEBRUIKEN

BESCHRIJVING VAN HET BEDIENINGSPANEEL:



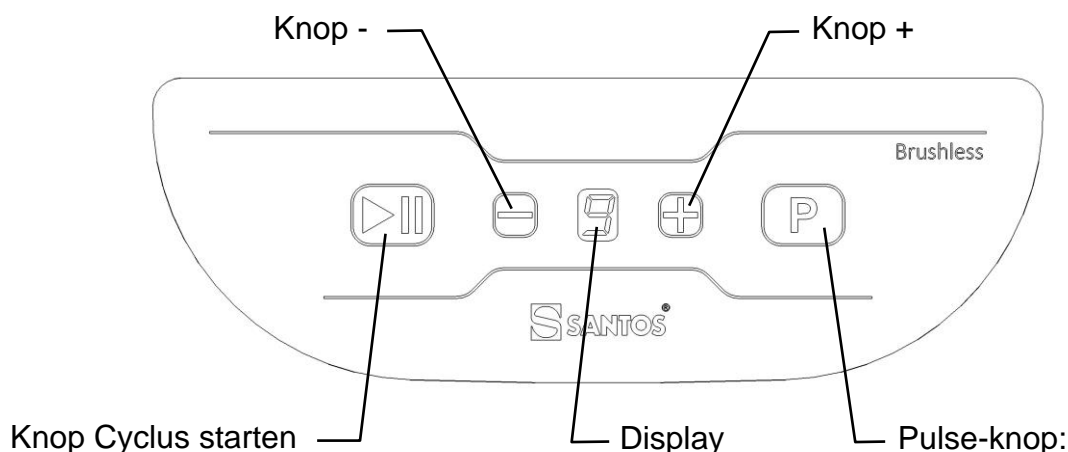

Het bedieningspaneel (5) bestaat uit een display met het receptnummer en 4 knoppen:



GEBRUIK:

Opm.: het apparaat start alleen als het deksel (2) correct op de kom is geplaatst.

De blender aanzetten

1. Zet het apparaat aan door op de Start/Stop-schakelaar te drukken (4).
2. Doe eerst de zachte voedingsmiddelen in de kom (1), vervolgens de hardere en tot slot de ijsblokjes. Voedingsmiddelen van gelijke grootte maken de uitvoering van het recept eenvoudiger.
3. Plaats het deksel (2) op de kom en controleer of deze correct geplaatst is.
4. Terwijl de motor volledig uit staat plaatst u de kom op het daarvoor bestemde matje (7).
Het display stopt met knipperen.
5. Kies een recept met de knoppen  en .
6. Druk op de knop Cyclus starten .
7. Het nummer van het recept knippert terwijl de cyclus wordt uitgevoerd.
8. Wacht tot het einde van de cyclus.
9. U kunt op elk gewenst moment de maximale snelheid activeren door op de Pulse-knop te drukken .

De blender stoppen



De blender stopt:

- Automatisch aan het eind van de cyclus.
- Handmatig, door op de knop Cyclus starten  te drukken, door op de Start/Stop-schakelaar (4) te drukken, door het deksel van de kom te halen, of door de kom op te tillen.

Opm.: het wordt afgeraden om de kom te verwijderen terwijl de motor draait.

RECEPTEN:

Er zijn 9 opgeslagen recepten: deze bestaan uit meerdere series van verschillende snelheden.

De details vindt u in het met het apparaat meegeleverde boekje 'Receptenlijst'.

STANDBY-STAND:

De helderheid van het display neemt automatisch af wanneer het apparaat gedurende 10 minuten niet wordt gebruikt.

Druk op een van de knoppen van het bedieningspaneel om terug te gaan naar de normale helderheid van het display.

Het apparaat gaat automatisch uit wanneer het gedurende 30 minuten niet wordt gebruikt.

U kunt deze tijd instellen tot een duur van 10 uur: zie de procedure in de paragraaf '**Instellingen die u kunt raadplegen en wijzigen**'.

DE BLENDER SCHOONMAKEN:

BELANGRIJK:



- **Zet in alle gevallen eerst het apparaat uit en haal de stekker uit het stopcontact (8).**
- **Het is verboden het apparaat onder een waterstraal of met een hogedrukspuit schoon te maken.**
- Dompel het motorblok (3) nooit in water onder.
- Gebruik geen schuursponzen om de kom (1), het deksel (2) en het bedieningspaneel (5) schoon te maken.
- Sluit bij het opbergen van het apparaat het deksel niet hermetisch af (verwijder het deksel (2))
- Ga voorzichtig om met het mes, om snijwonden te voorkomen.
- Stoot niet met de kom ergens tegenaan om vastklevende ingrediënten los te maken, maar gebruik hier een flexibele spatel voor.

Het is raadzaam het apparaat direct na gebruik schoon te maken.

Het apparaat schoonmaken is eenvoudiger als de voedingsmiddelen nog niet opgedroogd zijn.

De kap rond de motor (6) kan met een zachte, vochtige spons worden schoongemaakt.

De kom schoonmaken:



Opmerking: hoewel de kom en het deksel in de vaatwasser mogen, adviseren we om dit niet te doen, zodat ze zo lang mogelijk meegaan.

1. Maak de kom leeg en spoel hem onder de kraan af om zoveel mogelijk vaste etensresten te verwijderen.
2. Vul de kom met 600 ml lauw water (40 tot 45°C), voeg 2 druppels afwasmiddel toe, sluit het deksel en schakel de reinigingscyclus in (30 seconden): lees de procedure in de paragraaf '**Instellingen die u kunt raadplegen en wijzigen**'.
3. Grondig met schoon water afspoelen.

De kom desinfecteren:

Volg onderstaande procedure om er zeker van te zijn dat het apparaat perfect gedesinfecteerd is.

1. Maak de kom en het deksel schoon (zie vorige hoofdstuk).
2. Vul de kom met 1 liter desinfecterende oplossing (8 ml bleekwater met 2,6% actief chloor en aanvullen met 1 liter koud water (20 tot 30°C)).
3. Sluit het deksel en schakel de reinigingscyclus in (30 seconden): lees de procedure in de paragraaf '**Instellingen die u kunt raadplegen en wijzigen**'.
4. Laat na afloop van de cyclus de oplossing gedurende 2 minuten inwerken.
5. Grondig met schoon water afspoelen.

DEKSELBEVEILIGING:

Opm.: het apparaat start alleen als het deksel (2) correct op de kom is geplaatst.

Het type beveiliging van het deksel wijzigen



Standaardbeveiliging: Pauzmodus



Als tijdens de uitvoering van een cyclus de kom (1) of het deksel (2) wordt opgetild stopt de motor automatisch, maar wordt het gekozen recept niet geannuleerd. Zodra de kom wordt teruggezet of het deksel weer op de kom wordt geplaatst, gaat de cyclus verder waar deze gebleven was.

Opmerking: u kunt deze automatische hervatting uitschakelen en de duur van de pauze instellen. Lees de paragraaf '**Instellingen die u kunt raadplegen en wijzigen**'.















INSTELLINGEN DIE U KUNT RAADPLEGEN EN WIJZIGEN:

Bepaalde informatie over het apparaat kunt u raadplegen of wijzigen in een speciaal hiertoe bestemd menu, dat u opent door 5 seconden de knoppen  en  tegelijkertijd ingedrukt te houden: de letter 'C' verschijnt en knippert.

Met de knoppen  of  scrolt u door de letters, die overeenstemmen met onderstaande functies:

- 'C': reinigingscyclus.
Druk op de knop  om de cyclus te starten.
- 'c': geeft het aantal recepten weer dat sinds de creatie van het apparaat is uitgevoerd.
Druk op de knop  om deze informatie weer te geven.
De info '92 recepten' verschijnt: 0-0-0-0-9-2.



- Druk op de Pulse-knop  om het menu te verlaten.
- **'b'**: helderheid van het display instellen.
Druk op de knop  om het wijzigen van deze instelling in te schakelen.
Druk op de knop  om de helderheid van het display te verlagen, of op  om deze te verhogen.
Druk op de knop  om de instellingen te bevestigen en het menu te verlaten.
 - **'t'**: de timing van de standby-functie instellen.
Druk op de knop  om de standby-tijd in te stellen.
Kies met de knoppen  en  een cijfer van 1 tot 9:
1 = 30 min. 2 = 40 min. 3 = 1 uur 4 = 1,5 uur 5 = 2 uur 6 = 3 uur 7 = 4 uur
8 = 6 uur 9 = 10 uur
Druk op de knop  om de geselecteerde tijd te bevestigen en het menu te verlaten.
 - **'P'**: de duur van de pauze instellen.
Druk op de knop  om het wijzigen van deze instelling in te schakelen.
Kies met de knoppen  en  een cijfer van 0 tot 9.
0: pauzefunctie uitgeschakeld: de motor stopt en het recept wordt gereset zodra u het deksel opent of de kom verwijdert.
1: Pauze van 1 seconde: de gebruiker heeft 1 seconde om het deksel of de kom terug te zetten, om te zorgen dat het gekozen recept verdergaat tot het einde. Zo niet wordt het recept geannuleerd.
2: Pauze van 2 seconden.
De maximale pauzetijd die u kunt instellen is 9 sec.
Druk op de knop  om de instellingen te bevestigen en het menu te verlaten.
 - **'F'**: weergave van de softwareversie waar het apparaat op draait.
Druk op de knop  om deze informatie weer te geven.
Er wordt bijvoorbeeld een softwareversie 1.02 weergegeven: 1 - . - 0 - 2.
Druk op de knop  om het menu te verlaten.

ONDERHOUD:

Trek altijd de stekker uit het stopcontact voordat u werkzaamheden aan het apparaat uitvoert:

Vervangende onderdelen:

Deze machine heeft geen bijzonder onderhoud nodig, omdat de lagers zijn voorzien van een levensduursmering.

Voor onderhoud om onderdelen te vervangen die aan slijtage onderhevig zijn, zoals de lager, het mes, elektrische en andere onderdelen, verwijzen wij u naar de onderdelenlijst (zie de ploftekening achter in deze handleiding).

Bij **bestellingen van vervangende onderdelen** (referenties in de ploftekening achter in de handleiding), gelieve de volgende gegevens te preciseren:

- **het type,**
- **het serienummer van het apparaat en**
- **de elektrische eigenschappen**

die op de onderzijde van het apparaat zijn aangegeven.



Langdurige stilstand van het apparaat:



Er zijn geen contra-indicaties om het apparaat gedurende langere tijd niet te gebruiken. Wij raden in dat geval enkel aan het apparaat voor gebruik schoon te maken en te controleren of de onderdelen in goede staat zijn (bijvoorbeeld: stroomkabel, afdichtingen en andere onderdelen).

Het aandrijfsysteem vervangen:

Aandrijving motorzijde (female):

Draai de 3 schroeven los (23). Verwijder het koppelingsplaatje (21) en verwijder de afdichting van de koppeling (22) met een puntig voorwerp of mesje (afb. 3 en afb. 4). Houd het koppelingshuis (20) tegen met een combinatietang en draai de bevestigingsschroef (19) los met een TORX-sleutel (tegen de klokrichting in) (afb. 5).

Aandrijving meszijde (male):

De mesaandrijving is in de rollager (10) van de kom opgenomen. U moet dit geheel volledig vervangen (aandrijving - lagerblok met lagers)

- Keer de kom om.
- Draai met gereedschap nr. 62980 de bevestigingsring van het lagerblok los (14) (tegen de klokrichting in) (afb. 6 en afb. 7).
- Haal de lager met het blender-mes uit de kom.

(zie de volgende sectie voor het demonteren van het mes)

Het mes vervangen:

Demonteer de lager volledig *(zie vorige onderdeel)*

Het mes demonteren

Houd de koppeling van het mes (25) tegen met een combinatietang en draai de bevestigingsmoer los (11) met een inbussleutel maat 13. (tegen de klokrichting in) (afb. 8).

Het mes monteren

Let op dat u de juiste volgorde aanhoudt bij het monteren van de verschillende onderdelen (afb. 7):

1. Lipafdichting (12) (let op dat u de afdichting correct installeert, met de lip aan de onderzijde),
2. Mes (9) (holtes aan de bovenzijde),
3. Bevestigingsmoer (11) (draai de moer met de hand aan en let er hierbij op dat het mes correct op het vierkantje van de as is geplaatst).
4. Draai de bevestigingsmoer vast.

De lager op de kom monteren



- Plaats de lagerafdichting (13) op de lager (10)
- Plaats de afdichting van de klemring (15) op de klemring (14)
- Plaats de lager (10) in de kom (1)
- Draai de klemring aan en let er hierbij op dat de afdichting van de klemring niet van zijn plaats komt
- Stevig met de hand vastdraaien

Oplossen van problemen

Stel nauwkeurig vast om welke oorzaak het apparaat is gestopt. Zet in alle gevallen waarin het probleem aanhoudt het apparaat uit (stekker uit het stopcontact halen (8)) en roep iemand van de onderhoudsdienst in of neem contact op met een erkende SANTOS-dealer.

Het apparaat start niet:

Display gaat niet aan:

- Controleer: stroomtoevoer, staat van de stroomkabel (8).
- Druk op de Start/Stop-schakelaar (4).
- Trek de stekker uit het stopcontact en sluit hem weer aan.
- Het is mogelijk dat de motor zijn maximumtemperatuur bereikt, als het apparaat langdurig heeft gedraaid: wacht in dat geval tot de motor is afgekoeld (30 tot 50 minuten) en start het apparaat daarna opnieuw.
- De motor kan overbelast raken door een te hard stuk voedsel in de kom of door een te volle kom: schakel het apparaat in dat geval uit (haal de stekker uit het stopcontact (8)).
Druk onder het apparaat (afb. 10) op de knop (26) om de overspanningsbeveiliging te resetten. Als de knop niet in de 'ingeschakelde stand' blijft staan, moet u het apparaat laten afkoelen en het daarna opnieuw proberen.

Het display knippert:

- Deze waarschuwing geeft aan dat het deksel niet goed op zijn plaats zit: plaats het deksel correct op de kom.
- Verwijder alle deeltjes/dingen die de toetsen ongewild zouden kunnen activeren en maak het bedieningspaneel schoon.

Opmerking: de blender kan niet starten als de kom niet op het apparaat is geplaatst.

De letter 'E' verschijnt:

- De voedingsspanning is niet correct: controleer uw netspanning.
- De temperatuur van de printplaat van het apparaat is te hoog: wacht een paar minuten tot deze is afgekoeld.

Het mes draait niet:

- Controleer of er geen vreemde voorwerpen in de kom vastzitten.
- Controleer de toestand van het aandrijfsysteem (motor en mes)



Geluiden, trillingen, lekken ter hoogte van het mes in de kom:

- Controleer of het mes goed is aangedraaid (hiervoor moet u eerst het lagerblok van het mes demonteren)
- De lagerafdichtingen vervangen

Zie het hoofdstuk '**Het mes vervangen**'

Zet indien het probleem aanhoudt het apparaat uit (stekker uit het stopcontact halen (8)) en roep iemand van de onderhoudsdienst in of neem contact op met een erkende SANTOS-dealer.

Probleem met de recepten:

Door een aantal regeltjes te onthouden, begrijpt men de werking van een blender beter en kan men de receptcycli aanpassen aan de ingrediënten die men gebruikt.

Opmerking: zorg dat het apparaat niet overbelast raakt: u kunt beter 2 keer een kort recept gebruiken, dan dat u de dubbele hoeveelheid neemt met een twee keer zo lange cyclus: als de blender langer draait, worden de ingrediënten door wrijving warm, waardoor uw recept mogelijk niet de gewenste textuur krijgt.

Het verkregen mengsel is te heet. Zodra u een homogeen mengsel hebt verkregen, zorgt nog langer mixen ervoor dat het mengsel vanzelf warmer wordt: *gebruik een lagere snelheid of een korter recept.*

Het mengsel wordt niet homogeen:

- Het recept is niet geschikt voor de hoeveelheid of voor de gebruikte ingrediënten: doe de kom minder vol, gebruik een langere cyclus, maak de ingrediënten kleiner (een gelijkmatige grootte zorgt ook dat het recept eenvoudiger uit te voeren is).
- Er is vloeistof nodig om te zorgen dat de vaste ingrediënten tot bij het mes worden gebracht. Voeg meer vloeistof toe en voeg eerst de vloeistof toe en daarna pas de vaste ingrediënten.

Er blijven ijsblokjes tegen de zijkant van de kom plakken:

- Gebruik het speciaal programma voor ijsblokjes, nr.6.
- Gebruik minder ijsblokjes wanneer u deze zonder vloeistof verwerkt.
- Het is beter om ijsblokjes met een vloeistof te verwerken en daarbij eerst de vloeistof in de kom doen.

Het mengsel 'komt omhoog' in de kom bij hogere snelheden:

- Gebruik een lagere snelheid, geschikt voor de verwerkte hoeveelheid, zodat het mes steeds in het mengsel blijft. Het recept zal sneller klaar zijn en het mengsel wordt homogener.
- Hoge snelheden zijn niet geschikt voor recepten met kleine hoeveelheden
- Verhoog de hoeveelheid verwerkt product.

TECHNISCHE EIGENSCHAPPEN VAN HET APPARAAT

TECHNISCHE EIGENSCHAPPEN (1)

Model 66		Eenfasig
Voedingsspanning	(V)	220-240
Frequentie	(Hz)	50/60
Stroomverbruik	(W)	1005
Maximale stroomsterkte	(A)	5
Snelheid:	(tr/min)	1200 tot 13000
Nuttige inhoud van de kom	(L)	1.4
Aantal recepten		9
Pulse-functie		Ja
Bedieningspaneel met aanraakfunctie		Ja
Instelbare helderheid van het display		Ja
Cyclus-teller		Ja
Instelbare standby-functie		Ja
Beveiligd deksel		Ja
Oververhittingsbescherming motor		Ja
Overspanningsbeveiliging		Ja
Bedrijfsmodus met tussenpozen (3)		apparaat draait 60 seconden en stopt 60 seconden
Afmetingen: Hoogte	(mm)	393
Breedte	(mm)	197
Diepte	(mm)	233
Gewicht: Nettogewicht	(kg)	6.2
Verpakt gewicht	(kg)	7.3
Geluidsniveau: (2) L_{pA} meetonzekerheid $K_{pA} = 2,5dB$ <i>Maximale snelheid & belasting</i>	(dBA)	70

- (1) Het betreft hier ter indicatie verstrekte waarden. De exacte elektrische eigenschappen staan op het identificatieplaatje van het apparaat.
- (2) Geluidsniveau gemeten naar de geluidsdruk als het apparaat in bedrijf is, volgens de norm NF EN 12852: 2010, ISO 11201:1995 en ISO 4871:1996.
Op een werkblad op 75 cm boven de grond geplaatst apparaat. Microfoon naar het apparaat gekeerd, op 1,6 m van de grond en op 1 m van het apparaat.
- (3) Cyclus 1min. / 1min.:

Dit professionele apparaat is bestemd voor een gebruik met tussenpozen, volgens een cyclus van telkens 1 minuut draaien, 1 minuut stoppen. Deze cyclus komt overeen met de bedrijfsduur om de betreffende functie te vervullen en met de stoptijd die voor de bereiding en de verwerkte producten nodig is, in overeenstemming met de voorschriften van de norm: EN 60335-2-64+A1:2004 Deel 2-64: Bijzondere eisen voor keukenmachines voor bedrijfsgebruik.



Schakelschema 220-240V 50/60Hz

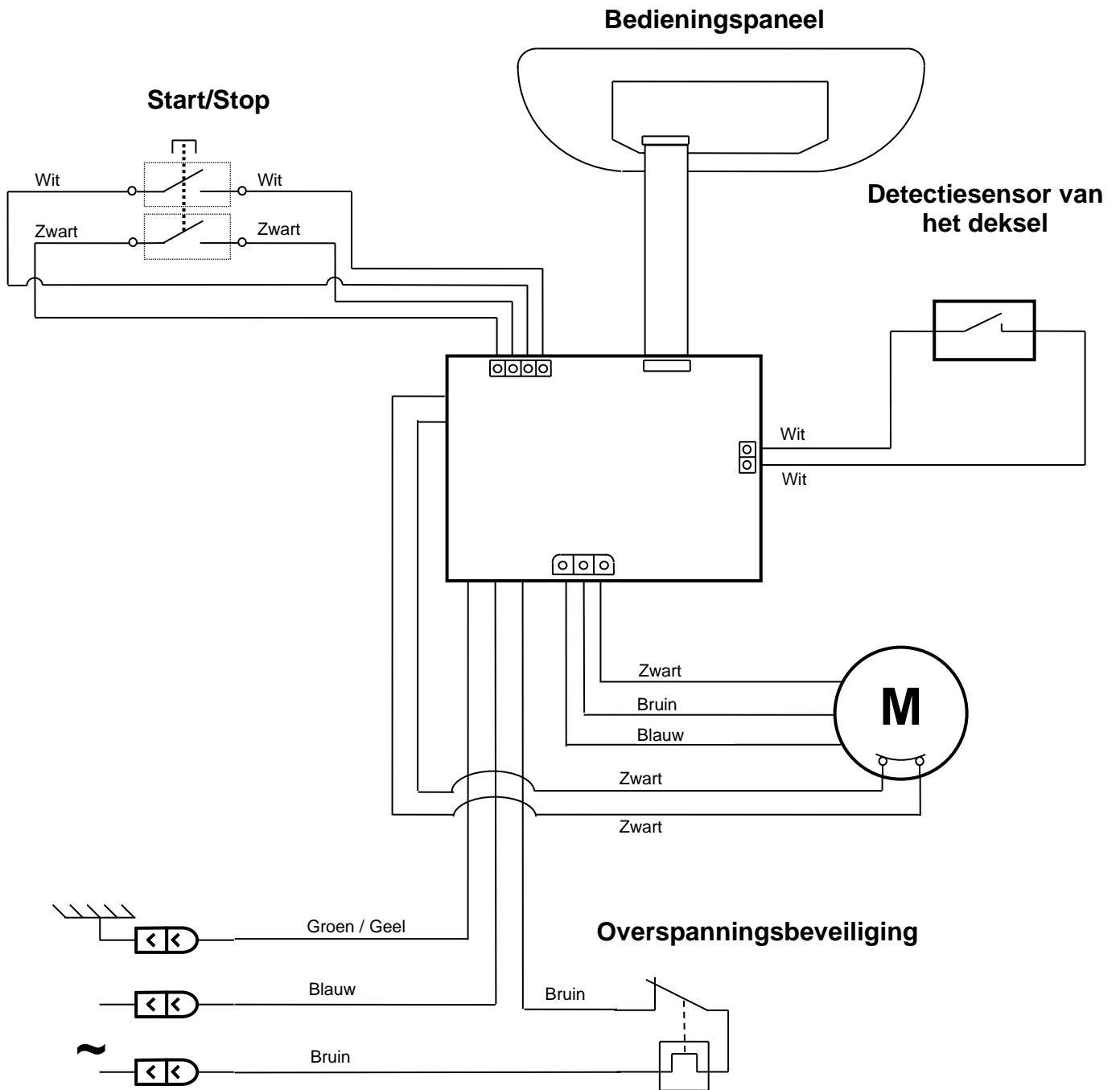



Onderdelenlijst bij afb. 1 t/m10

Nr. in afb.	Omschrijving
1	Kom
2	Deksel voor de kom
3	Motorbasis
4	Start/Stop-schakelaar
5	Bedieningspaneel
6	Kap rond de motor
7	Matje voor de kom
8	Voedingsstekker
9	Mes
10	Lagerblok van het mes
11	Bevestigingsmoer van het mes
12	Asafdichting van het mes
13	Lagerafdichting
14	Klemring van het lagerblok
15	Afdichting voor de klemring van het lagerblok
19	Bevestigingsschroeven van de motoraandrijving
20	Koppelingshuis van de motoraandrijving
21	Koppelingsplaatje van de motoraandrijving
22	Afdichting van de motoraandrijving
23	Schroef voor het koppelingsplaatje van de motoraandrijving
24	Afdichting van het werkblad
25	Aandrijving mes
26	Overspanningsbeveiliging

Afbeeldingen

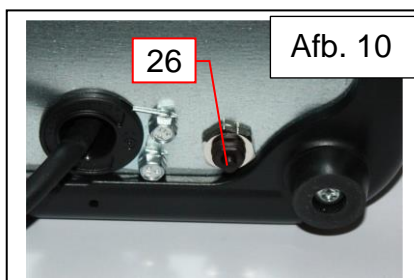
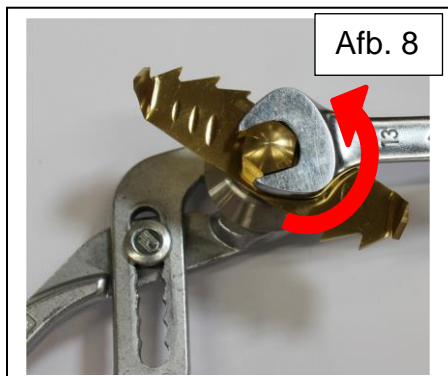
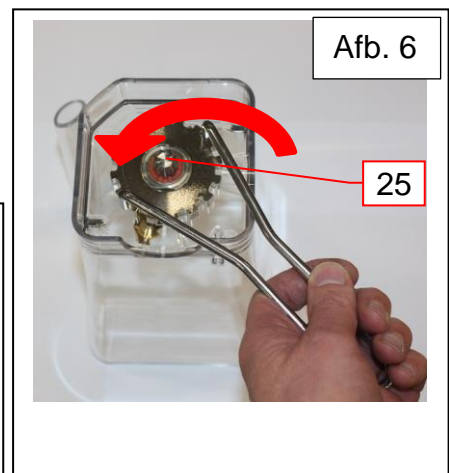
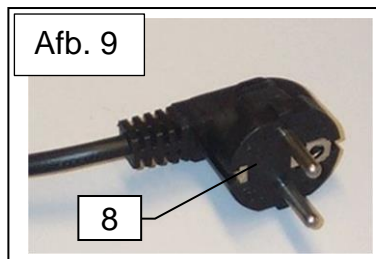
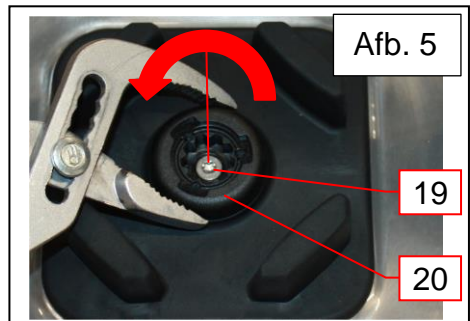
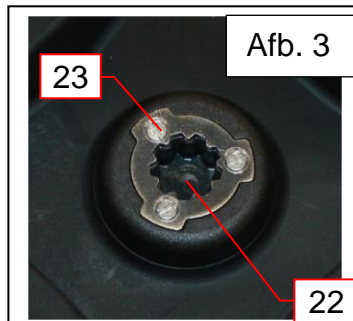
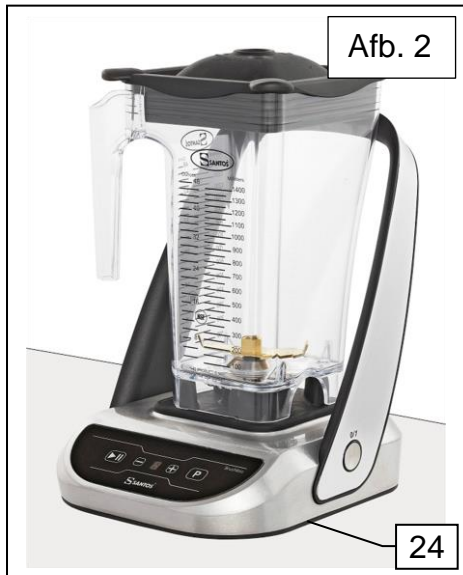
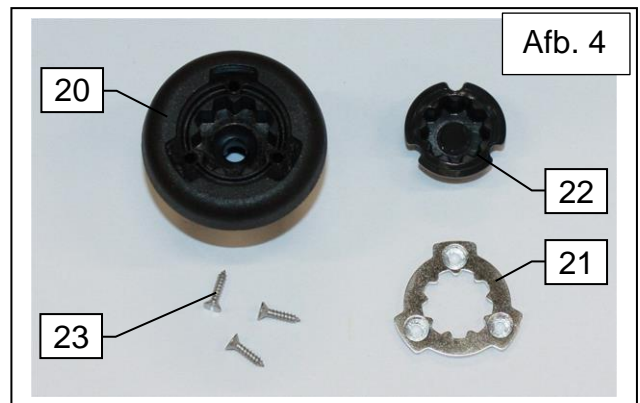
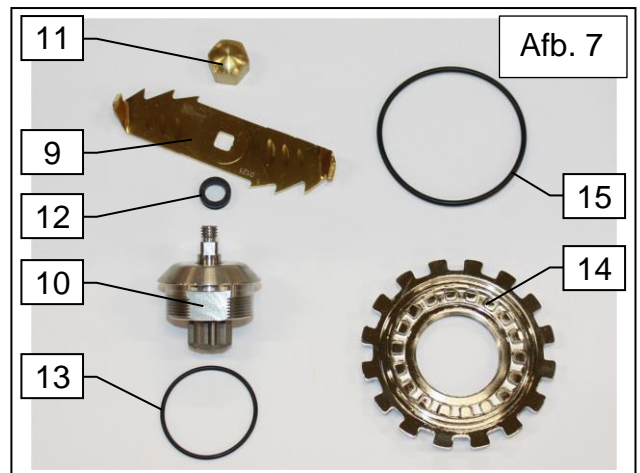

CERTIFICAT DE GARANTIE

GARANTIE

Depuis le 01.01.95, tous nos appareils **sont conformes CE** et **revêtus du label CE**. Notre garantie est de **vingt-quatre mois** à partir de la date de fabrication figurant sur la plaque signalétique, sauf en ce qui concerne les moteurs asynchrones (composé d'un rotor et d'un stator) qui sont garantis pour une durée de 5 ans à compter de leur date de fabrication. La garantie est strictement limitée au remplacement gratuit de toute pièce d'origine reconnue par nous défectueuse à la suite d'un défaut ou d'un vice de construction et identifiée comme appartenant à l'appareil considéré. Elle ne s'applique pas aux avaries résultant d'une installation ou d'une utilisation non-conforme aux prescriptions accompagnant chaque appareil (manuel d'utilisation) ou dans le cas d'un manque évident d'entretien ou de non observation des règles élémentaires de sécurité électriques. La garantie ne s'applique pas en cas d'usure naturelle. Tout remplacement de pièce sous garantie est effectué après renvoi de la pièce défectueuse en nos ateliers en port payé, accompagnée d'une **copie de la Déclaration de conformité** sur laquelle figure le numéro de série de l'appareil. Tout appareil est muni d'une **plaque signalétique** conforme CE et dont un double figure dans la Déclaration de conformité (N° de série, date de fabrication, caractéristiques électriques...). En cas d'avarie grave jugée réparable uniquement dans nos ateliers, et **après accord préalable de nos services**, tout appareil sous garantie est expédié par le Distributeur en port payé. En cas de réparation ou reconditionnement d'appareil hors garantie, le transport aller-retour est à la charge du Distributeur. Les pièces et main-d'œuvre sont facturées aux tarifs en vigueur (tarif pièces détachées – tarif horaire – main-d'œuvre). Il peut être fourni un devis préalable.

Les moulins à café non munis de meules originales SANTOS ne sont pas pris sous garantie. Les conditions de garantie, réparation, reconditionnement, des moulins à café espresso font l'objet d'une notice spécifique. Notre garantie ne s'étend pas au paiement de pénalités, à la réparation des préjudices directs ou indirects et notamment à tout manque à gagner résultant de la non-conformité ou défectuosité des produits, la responsabilité globale de SANTOS étant limitée au prix de vente du produit livré et à l'éventuelle réparation des produits défectueux.

En cas de révélation d'une défectuosité pendant la période de garantie, le Distributeur doit, sauf accord contraire écrit de SANTOS, indiquer à son client, de cesser toute utilisation du produit défectueux. Une telle utilisation dégagerait SANTOS de toute responsabilité.

PLAQUE SIGNALÉTIQUE DE L'APPAREIL