

## **GEBRUIKERS- EN ONDERHOUDSHANDLEIDING**



**BELANGRIJK:** documenten begrepen in deze handleiding en te bewaren:

- “CE”-CONFORMITEITSVERKLARING
- GARANTIEBEWIJS

Vertaling van de oorspronkelijke versie



Coffee grinders - Fruit juicers - Mixers - Blenders - Drinks dispensers - Planetary mixers  
Cheese graters - Ice crushers - Mincers - Vegetable slicers – Dough mixer  
Koffiemolens – vruchtenpersen - Mixers - Blenders – Drankautomaten - Mixers mengers –  
kneedmachines – kaasraspen – ijsmolens – vleesmolens - groentesnijders

INTERNATIONAAL GEPATENTEERDE MODELLEN  
INTERNATIONALLY PATENTED MODELS

## INHOUDSOPGAVE

<b>“EG/EU”-CONFORMITEITSVERKLARING</b> .....	<b>3</b>
<b>BELANGRIJKE VOORZORGSMAATREGELEN</b> .....	<b>4</b>
<i>WAARSCHUWINGEN</i> :.....	4
<i>ELEKTRISCHE AANSLUITING</i> : .....	5
<i>1<sup>ste</sup> in werking stelling</i> .....	5
<i>RECYCLAGE VAN HET PRODUCT AAN HET EINDE VAN DE LEVENSDUUR</i> .....	6
<b>UW DRINK MIXER N°54</b> .....	<b>7</b>
<b>GEBRUIK VAN HET APPARAAT</b> .....	<b>7</b>
<i>OPSTARTEN</i> : .....	7
<i>RUSTSTAND</i> .....	8
<i>REINIGING</i> : .....	8
<i>OPSLAG</i> : .....	9
<b>ONDERHOUD</b> .....	<b>9</b>
<i>VERVANGEN VAN DE ROERSTAVEN EN DE DEFLECTOR</i> :.....	9
<i>Vervangingsdelen</i> : .....	9
<b>OPLOSSEN VAN STORINGEN</b> .....	<b>10</b>
Het apparaat wil niet opstarten .....	10
Het apparaat stopt plotseling na lange tijd gewerkt te hebben : de motor is erg warm .....	10
Het apparaat stopt naar aanleiding van een overbelasting:.....	10
De motor draait constant zelfs als de kom niet op zijn plaats op de komsteun staat.....	10
De motor werkt maar de snelheidsregelaar van de motor niet .....	11
<b>TECHNISCHE KARAKTERISTIEKEN VAN HET APPARAAT</b> .....	<b>11</b>
<i>NORMATIEVE REFERENTIES</i> .....	11
<i>Elektrisch schema 110-120V~ 50/60Hz</i> .....	12
<i>Elektrisch schema 220-240V~ 50/60Hz</i> .....	13
<i>TEKENINGEN</i> .....	14
<b>GARANTIEBEWIJS</b> .....	<b>17</b>
<b>TYPEPLAATJE VAN HET APPARAAT</b> .....	<b>17</b>

## “EG/EU”-CONFORMITEITSVERKLARING

### DE FABRIKANT :

**SANTOS SAS** - 140-150, Av. Roger SALENGRO 69120 VAULX-EN-VELIN (LYON) FRANKRIJK

Verklaart dat het hieronder beschreven apparaat dat is bestemd om op de professionele markt te worden gebracht:

Omschrijving : **DRINK MIXER**  
Type nummer : **54, 54N, 54L**

Voldoet aan :

- De reglementaire bepalingen beschreven in de bijlage nr. 1 van de Europese "machines" Richtlijn nummer **2006/42/EG**, en aan de nationale invoerende wetgevingen.
- De reglementaire bepalingen van de volgende Europese Richtlijnen en Regelingen:
  - N° 2014/35/EU (Richtlijn lage spanning)
  - N° 2014/30/EU (Richtlijn CEM)
  - N° 2011/65/EU (Richtlijn RoHS)
  - N° 2012/19/EU (Richtlijn DEEE)
  - **N° 1935/2004/EG (Verordening) met betrekking tot materiaal en voorwerpen die in contact kunnen komen met voedingsmiddelen.**
  - **N° 10/2011/EU (Verordening) betreffende materialen en voorwerpen van kunststof, bestemd om met levensmiddelen in contact te komen**

Gebruikte Europese geharmoniseerde normen om vermoeden te geven van overeenstemming met de essentiële eisen van de hierboven vermelde richtlijnen:

- NF EN ISO 12100: 2010 : Veiligheidsuitrustingen van Machines – Algemene ontwerp principes
- NF EN 60204-1: 2018 : Veiligheidsuitrustingen van machines – Elektrische uitrusting van de machines – Algemene regels.
- NF EN 1672-2: 2020, Machines voor voedingsmiddelen – Fundamentele begrippen - Voorschriften met betrekking tot hygiëne.
- **NF EN 60335-1:2013** Veiligheid van huishoudelijke en soortgelijke elektrische toestellen
- EN 60335-2-64 :2004 Part 2-64: Particular requirements for commercial electric kitchen machines. *(Bijzondere vereisten voor commerciële elektrisch keukenapparatuur)*

EMC relevante gebruikte normen:

- EN 55014-1 +A1+A2:2011, Elektromagnetische compatibiliteit, Immuniteit
- EN 55014-2+A1+A2:2008, Elektromagnetische compatibiliteit, Emissie
- IEC 61000-3-2 +A1+A2 :2009, Elektromagnetische compatibiliteit, Limieten voor harmonische elektriciteitsemissies
- IEC 61000-3-3 :2008, Elektromagnetische compatibiliteit, Spanningsschommelingen en flikkering
- IEC 61000-4-2:2010, Elektromagnetische compatibiliteit, Elektrostatische ontlading immuniteitsproef
- IEC 61000-4-3 +A1:2010, Elektromagnetische compatibiliteit, Uitgestraalde, radiofrequente, elektromagnetische velden immuniteitsproef
- IEC 61000-4-4:2011, Elektromagnetische compatibiliteit, Snelle elektrische transiënten/uitbarsting immuniteitsproef
- IEC 61000-4-5:2006, Elektromagnetische compatibiliteit, Stootspanningen immuniteitsproef
- IEC 61000-4-6:2008, Elektromagnetische compatibiliteit, Immuniteit voor geleide storingen, veroorzaakt door radiofrequente velden
- IEC 61000-4-11:2004, Elektromagnetische compatibiliteit, Immuniteitsproeven voor kortstondige spanningsdalingen en -onderbrekingen en spanningsvariaties

Opgemaakt in VAULX-EN-VELIN op. : **01/11/2022**  
Titel van de ondertekenaar: **PRÉSIDENT DIRECTEUR**  
Naam van de ondertekenaar: **Aurélien FOUQUET**

Handtekening:



## BELANGRIJKE VOORZORGSMAATREGELEN

Wanneer u deze machine of een ander elektrisch apparaat gebruikt, neem dan altijd de volgende veiligheidsmaatregelen in acht.

Lees de gehele handleiding.

Opmerking : Voor het gemak bij het lezen van de volgende paragrafen, verwijzen wij naar de schema's aan het eind van de handleiding.

### WAARSCHUWINGEN:

1. Dit apparaat is niet geschikt om vaste voedingsmiddelen zoals ijsblokjes of diepvries producten of droge producten te verwerken, deze zullen de motor blokkeren of de roerstaven beschadigen.

De vaste voedingsmiddelen die kunnen worden verwerkt, op de voorwaarde dat hun hoeveelheid lager is dan 20% met 80% vloeistof zijn :

- Fijngenhakt ijs
- Poeder (oploskoffie, melk ,...)
- Zachte ijsbolletjes.

De roerstaven zijn niet ontworpen om fijn te hakken, fijn te malen of te snijden maar alleen om vloeibare of zalfachtige producten te mixen of te emulgeren.

2. Nooit producten of voedingsmiddelen toevoegen in de kom tijdens het bereiden en d werking.

3. Nooit de maximale vulcapaciteit van de kom overschrijden, hierdoor zouden de producten tijdens het bereiden kunnen overlopen..



**De maximale capaciteit van de kom bedraagt 0.5 liter.**

4. Het apparaat op een gladde en rechte oppervlakte plaatsen met het oog op de stabiliteit en de goede werking van de zuignappoten (14).
5. Het is afgeraden het apparaat met een lege kom te laten draaien.
6. Het apparaat niet schoonmaken met een waterstraal of een hoge-druk machine.
7. Om elektrocutie te voorkomen, niet het voetstuk in water of een andere vloeistof onderdompelen.
8. Altijd eerst de stekker uit de contactdoos halen voordat men ingrepen gaat verrichten op het apparaat zoals schoonmaken, onderhoudswerkzaamheden.
9. Het is verboden andere vervangingsdelen dan de erkende oorspronkelijke SANTOS onderdelen te gebruiken.
10. Dit apparaat niet gebruiken als de voedingskabel beschadigd is. Hij moet vervangen worden door een speciale set die beschikbaar is bij de maatschappij SANTOS of bij een erkende SANTOS-verdeler.
11. Nooit meerdere apparaten aansluiten op eenzelfde voedingsstopcontact.
12. Het apparaat niet buiten gebruiken.
13. Het apparaat niet plaatsen in de buurt of op een warmtebron.
14. Dit is een professioneel apparaat, uitsluitend bestemd voor professioneel gebruik.

Het is niet ontworpen voor gebruik in de huiselijke kring.

15. Dit apparaat is niet bestemd voor een gebruik door personen (kinderen inbegrepen) met beperkte fysieke, sensoriele of mentale capaciteiten, of personen zonder ervaring of kennis, tenzij deze personen hebben genoten, door tussenkomst van een persoon die verantwoordelijk is voor hun veiligheid, van toezicht of voorafgaande instructies met betrekking tot het gebruik van het toestel. Kinderen moeten onder toezicht gehouden worden om te vermijden dat ze met het toestel zouden spelen.

### ELEKTRISCHE AANSLUITING :

- De elektrische voeding van het apparaat is beschikbaar in twee enkel fase spanningen :
  - 100-120 V, 50/60 Hz
  - 220-240 V, 50/60 Hz

Bescherming van de lijn : het apparaat moet aangesloten worden op een standaard contactdoos 2 polen + aarde. De installatie moet voorzien zijn van een differentiaal lastschakelaar en een zekering van 16A. **De aarding van het apparaat is verplicht.**

### **LET OP:**



- Alvorens het apparaat aan te sluiten, controleren of de spanning van het stroomnet overeenkomt met deze van uw apparaat. Deze waarde staat vermeld:
  - op het typeplaatje dat onder aan het apparaat is aangebracht.
  - op het typeplaatje dat op de laatste pagina van deze handleiding staat.
- Als de voedingskabel beschadigd is, moet hij vervangen worden door een speciale set beschikbaar bij de Maatschappij SANTOS of bij een erkende SANTOS leverancier.

### 1<sup>ste</sup> in werking stelling

De onderdelen die met voedingsmiddelen in contact komen goed schoonmaken (Fig. A, Fig. B en Fig. C ).

- De twee kommen wassen (RVS (1) en plastic (2)) met een standaard afwasmiddel of in de vaatwasser.
- De flexibele roerstaaf (4) die apart meegeleverd wordt op dezelfde manier schoonmaken.
- Voor het schoonmaken van de bolvormige roerstaaf (3) en de deflector (5), die op het apparaat zijn gemonteerd, moet u ze op de volgende manier demonteren:
  - De deflector (5) vasthouden en de bolvormige roerstaaf (3) losdraaien.
- De bolvormige roerstaaf (3) en de deflector (5) wassen met een standaard afwasmiddel of in de vaatwasser.

- Na het wassen de deflector (5) en de bolvormige roerstaaf (3) opnieuw monteren zoals volgt :
  - De twee platte zijden van de deflector (5) doen samenvallen met die van de motoras (6).
  - De bolvormige roerstaaf (3) vastdraaien.

## RECYCLAGE VAN HET PRODUCT AAN HET EINDE VAN DE LEVENSDUUR

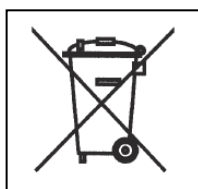

Dit apparaat is voorzien van het symbool van de selectieve sortering betreffende afgedankte elektrische en elektronische apparatuur. Dit betekent dat dit product verwerkt moet worden door een selectief inzamelingssysteem conform de richtlijn 2002/96/CE (WEEE) – deel Professionele Apparaten – zodat het gerecycleerd of uit elkaar gehaald kan worden om de impact ervan op het milieu te verminderen.

Voor meer informatie kunt u contact opnemen met uw verdeler of met SANTOS.

Voor de verwijdering of de recyclage van de componenten van het apparaat, gelieve contact op te nemen met een gespecialiseerde maatschappij of met SANTOS.

De elektronische producten die niet selectief gesorteerd zijn, kunnen mogelijks een gevaar betekenen voor het milieu.

De verpakkingsmaterialen moeten verwijderd en gerecycleerd worden conform de geldende wetgeving.

## UW DRINK MIXER N°54

- De drink mixer N° 54 is speciaal ontworpen voor bars, cafés, hotels, restaurants, cocktailbars, grote keukens, vruchtensapboetieken, banketbakkerijen, ijsbereiders ...
- De drink mixer N° 54 is bestemd om verschillende voedingsmiddelen in vloeibare of zalfachtige vorm te mixen en te emulgeren.
- Is ideaal voor het bereiden van :
  - drankjes (vruchtensapcocktails, groentesap, punches, siroop,...)
  - drankjes met ijs of fijngestampte ijsblokjes,....
  - IJs, Milk-shake, smoothies,....
- Het apparaat is samengesteld uit een motorblok geplaatst op een kolom van gegoten aluminium.

2 kommen worden meegeleverd om de producten op te vangen : een kom van roestvrij staal en een kom van doorzichtig plastic. De vorm van de bovenrand van de kommen is zodanig ontworpen dat zij snel op de komsteun kunnen worden geplaatst waarna het apparaat kan opstarten.

## GEBRUIK VAN HET APPARAAT

### OPSTARTEN :

1. Het apparaat aansluiten.
2. De stelknop (7) van de motorsnelheid draaien tegen de klok in op de stand lage snelheid (klein merkteken op de knop die zich voor de bediener bevindt).
3. Een kleine hoeveelheid vloeistof (ongeveer 0.25 liter) op de bodem van de RVS kom (1) of plastic kom (2) gieten.
4. De RVS kom (1) of plastic kom (2) op de komsteun (8) zetten (**werkstand**) (Fig. A), het apparaat zal onmiddellijk in lage snelheid opstarten.
5. De stelknop (7) van de motorsnelheid met de klok mee draaien tot aan de hoge snelheid (groot merkteken op de knop die zich voor de bediener bevindt).
6. Teruggaan naar de lage snelheid door de stelknop (7) van de motorsnelheid tegen de klok in te draaien tot de stand lage snelheid (klein merkteken op de knop die zich voor de bediener bevindt) :
  - U hebt nu het volledige snelheidsbereik getest.
7. De kom van de komsteun afhalen, het apparaat komt tot stilstand.
8. Eventueel de handelingen 4,5,6 en 7 opnieuw uitvoeren met de tweede kom.

### LET OP :

1. *In het begin, dwz als u het apparaat net in gebruik hebt genomen, is het aangeraden op te starten in lage snelheid om opspatten te voorkomen (kom te vol).*
2. *Het wordt afgeraden het apparaat onbelast zonder vloeistof te laten draaien.*



## RUSTSTAND

Als de kom (1) of (2) wordt gezet in de tweede stand (lage stand) van de komsteun (8), dan staat hij in de rust- of stilstand (Fig. E)

### OPMERKING :

De emulsies en mix worden in het algemeen verkregen in minder dan 1 minuut.

### LET OP :

1. Het apparaat komt tot stilstand als men de kom (1) of (2) van de komsteun (8) afhaalt, maar de draaibeweging gaat nog enkele seconden door veroorzaakt door de inertie van de motor : de kom niet verplaatsen om de roerstaaf (3) of (4) en de deflector (5) niet te beschadigen.
2. Wachten tot de motor helemaal stilstaat alvorens de kom te verwijderen om opspatten te voorkomen.

## REINIGING :

### **BELANGRIJK :**

- Om het apparaat te reinigen, het eerst stopzetten en de steker (9) uit de contactdoos halen.
- Het apparaat mag niet met een waterstraal, onder druk gereinigd worden of door het in vloeistof onder te dompelen.
- In het geval tijdens het bereiden van een drankje of een foute handeling, voedingsmiddelen of projecties terecht zijn gekomen op de zone waar de kom wordt geplaatst, op de komsteun (8), moet deze zone zo snel mogelijk worden schoongemaakt met helder water, dan controleren of de detectievinger (10) aanwezigheid kom nog naar behoren werkt.

**Het aangeraden het apparaat schoon te maken zodra men klaar is met de werkzaamheden.**

Het zal makkelijker schoon te maken zijn als de voedingsmiddelen nog niet zijn opgedroogd in de kom, op de roerstaaf of op de deflector.

Alle volgende onderdelen :

- RVS kom (1)
- Plastic kom (2)
- Bolvormige roerstaaf (3)
- Flexibele roerstaaf (4)
- Deflector (5)

Moeten worden schoongemaakt met een standaard afwasmiddelen of in de vaatwasser worden gedaan.

Gebruik geen schurende middelen, deze zouden de onderdelen kunnen beschadigen



### OPSLAG :

De kommen van RVS (1) en plastic (2) kunnen op elkaar worden gestapeld bij het opslaan van het apparaat.

## ONDERHOUD

Voor iedere ingreep op het apparaat, moet men eerst de steker (9) van het apparaat uit de contactdoos halen.

Deze machine benodigt geen enkel speciaal onderhoud, de lagers en lagerblokken zijn levenslang gesmeerd.

Zie, indien een ingreep toch noodzakelijk is om aan slijtage onderhavige onderdelen te vervangen zoals de roerstaven, de deflector, de elektrische onderdelen enz., de lijst van onderdelen (zie explosietekening aan het eind van de handleiding).

### VERVANGEN VAN DE ROERSTAVEN EN DE DEFLECTOR:

Demonteren van de roerstaaf (3) of (4) en van de deflector (5)(Fig. A , Fig. B en Fig. C) :

- Met de hand de roerstaaf (3) of (4) losdraaien terwijl met de andere hand de deflector (5) vasthoudt om de de motor in rotatie stil te zetten (6).

Montage van de deflector (5) en de roerstaaf (3) of (4)(Fig. A, Fig. B en Fig. C) :

- De deflector (5) monteren door de twee platte zijden te doen samenvallen met de twee platte zijden van de motoras (6). De roerstaaf (3) of (4) met de hand vastdraaien.

### Vervangingsdelen :



**BELANGRIJK:** Het is verboden andere dan door SANTOS verklaarde oorspronkelijke vervangingsdelen te gebruiken.

Aangeven op **alle bestellingen voor vervangingsdelen** (zie referenties op de explosietekening aan het eind van de handleiding) :

- **het type,**
- **het serienummer van het apparaat ,**
- **de elektrische karakteristieken die onderaan het apparaat staan vermeld.**

## OPLOSSEN VAN STORINGEN

De oorzaak van het stoppen van het apparaat nauwkeurig identificeren.

### Het apparaat wil niet opstarten

De volgende punten controleren :

- De voeding via het stroomnet, de staat van het netsnoer (9).
- Of de kom (1) of (2) naar behoren is geplaatst op de komsteun (8). Met name controleren of het bovenste deel van de kom niet is beschadigd.
- Of de plaats waar de kom (1) of (2) moet worden gezet wel naar behoren schoon is.

### Het apparaat stopt plotseling na lange tijd gewerkt te hebben : de motor is erg warm

De motor wordt beschermd door een ingebouwde thermische veiligheidsinrichting. Bij oververhitting zal de motor automatisch tot stilstand komen.

- Het apparaat buiten spanning zetten (de steker van het apparaat (9) uit de contactdoos halen).
- Wachten tot de motor is afgekoeld (20 tot 45 minuten).
- De steker weer in de contactdoos steken en de werkzaamheden opnieuw opvatten door de kom (1) of (2) op de komsteun (8) te plaatsen.

### Het apparaat stopt naar aanleiding van een overbelasting:

Als de motor wordt geblokkeerd (vreemd lichaam, te harde voorwerpen of voedingsmiddelen die de roerstaaf blokkeren), stop het apparaat automatisch.

- Het apparaat buiten spanning zetten (de steker van het apparaat (9) uit de contactdoos halen).
- De RVS kom (1) of plastic kom (2) van de komsteun (8) afhalen en op een werkblad zetten. .
- De voorwerpen of stukjes die de roerstaaf blokkeren verwijderen.
- Met de hand de thermische veiligheidsinrichting (10) die zich onder aan het apparaat bevindt (Fig. F) weer inschakelen.
- De te verwerken producten of voedingsmiddelen weer in de kom doen.
- De steker in de contactdoos steken en de werkzaamheden hervatten door de kom (1) of (2) op de komsteun (8) te plaatsen.

### De motor draait constant zelfs als de kom niet op zijn plaats op de komsteun staat

De volgende punten controleren :

- De goede werking van de detectievinger (10) van de kom in de komsteun (8).
- Of de zone om de detectievinger aanwezigheid kom wel schoon is en zonodig deze zone schoonmaken (Fig. D) .

### De motor werkt maar de snelheidsregelaar van de motor niet

De volgende punten controleren :

- Meerdere malen achter elkaar het volledige snelheidsbereik van de motor draaien met de stelknop van de motorsnelheid (7) (Fig. A).

### OPMERKING :

Als de storing niet verdwijnt, het apparaat buiten spanning zetten (de steker van het apparaat (9) uit de contactdoos halen) en een beroep doen op de onderhoudsdienst of contact opnemen met een erkende SANTOS leverancier.

## TECHNISCHE KARAKTERISTIEKEN VAN HET APPARAAT

ELEKTRISCHE KARAKTERISTIEKEN (1)			
Model 54		Enkelfase	
Voedingsspanning	(V)	220-240	115
Frequentie	(Hz)	50/60	50/60
Motor : Vermogen			
Opgenomen vermogen	(W)	120	120
Snelheid : Min.	(tr/mn)	8 000	8 000
Max	(tr/mn)	16 000	16 000
Inhoud van de kom	(L)		0.560
Afmetingen : Hoogte	(mm)		530
Breedte	(mm)		182
Diepte	(mm)		186
Gewicht : Netto gewicht	(kg)		6
Verpakt gewicht	(kg)		7
Geluid : (2)	(dBA)		63

(1) Deze waarden worden ter indicatie gegeven . De juiste elektrische karakteristieken van uw apparaat staan vermeld op het typeplaatje.

(2) Geluidsniveau opgemeten bij geluidsdruk met belast apparaat op 1 m van zijn as volgens de norm EN 31201.

### NORMATIEVE REFERENTIES

- CE (Europa)
- GS (Duitsland) gecontroleerd LNE Nationaal Proeflaboratorium.
- UL (USA) en cUL (Canada).
- NSF (USA).





Elektrisch schema 110-120V~ 50/60Hz

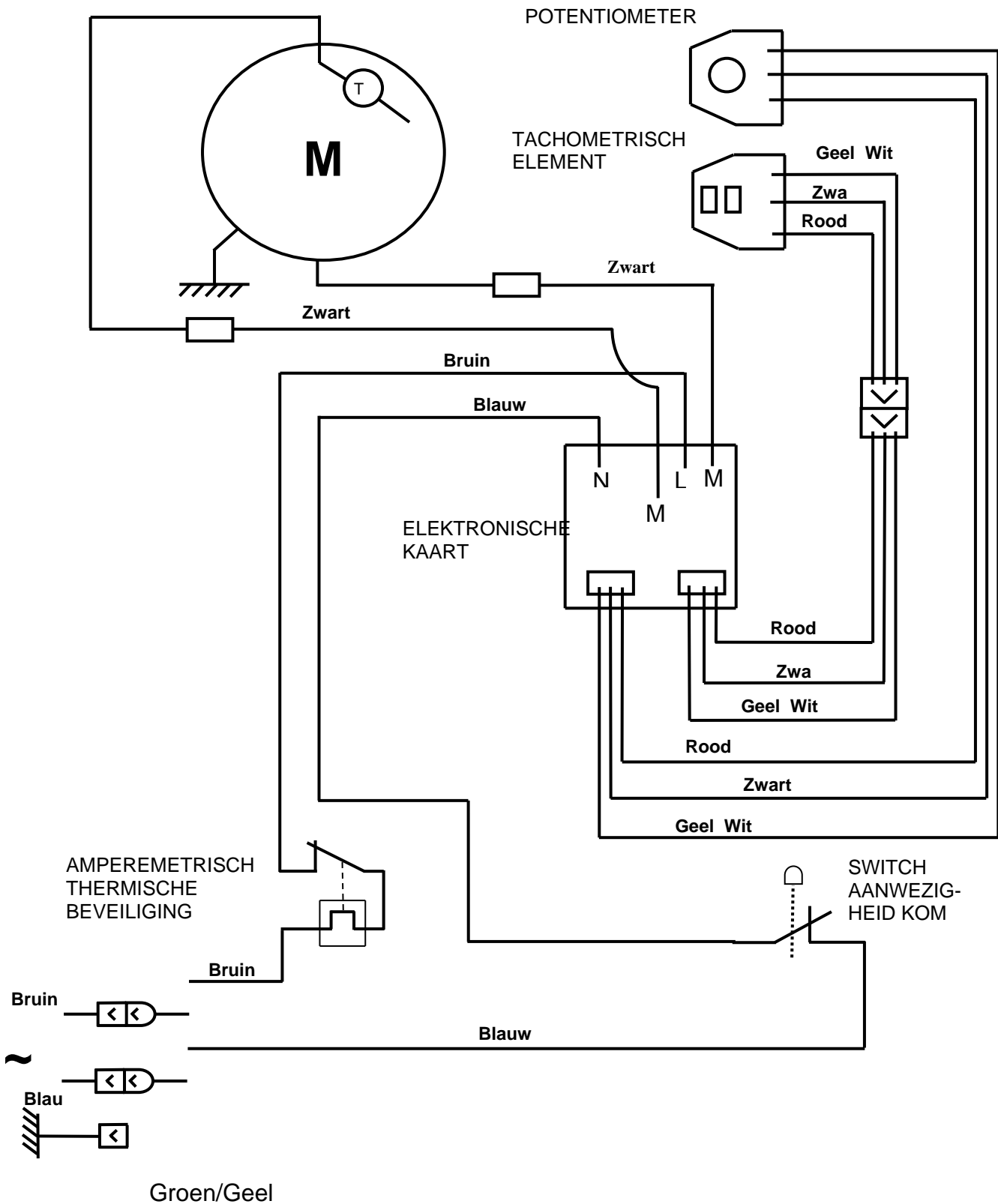

Elektrisch schema 220-240V~ 50/60Hz

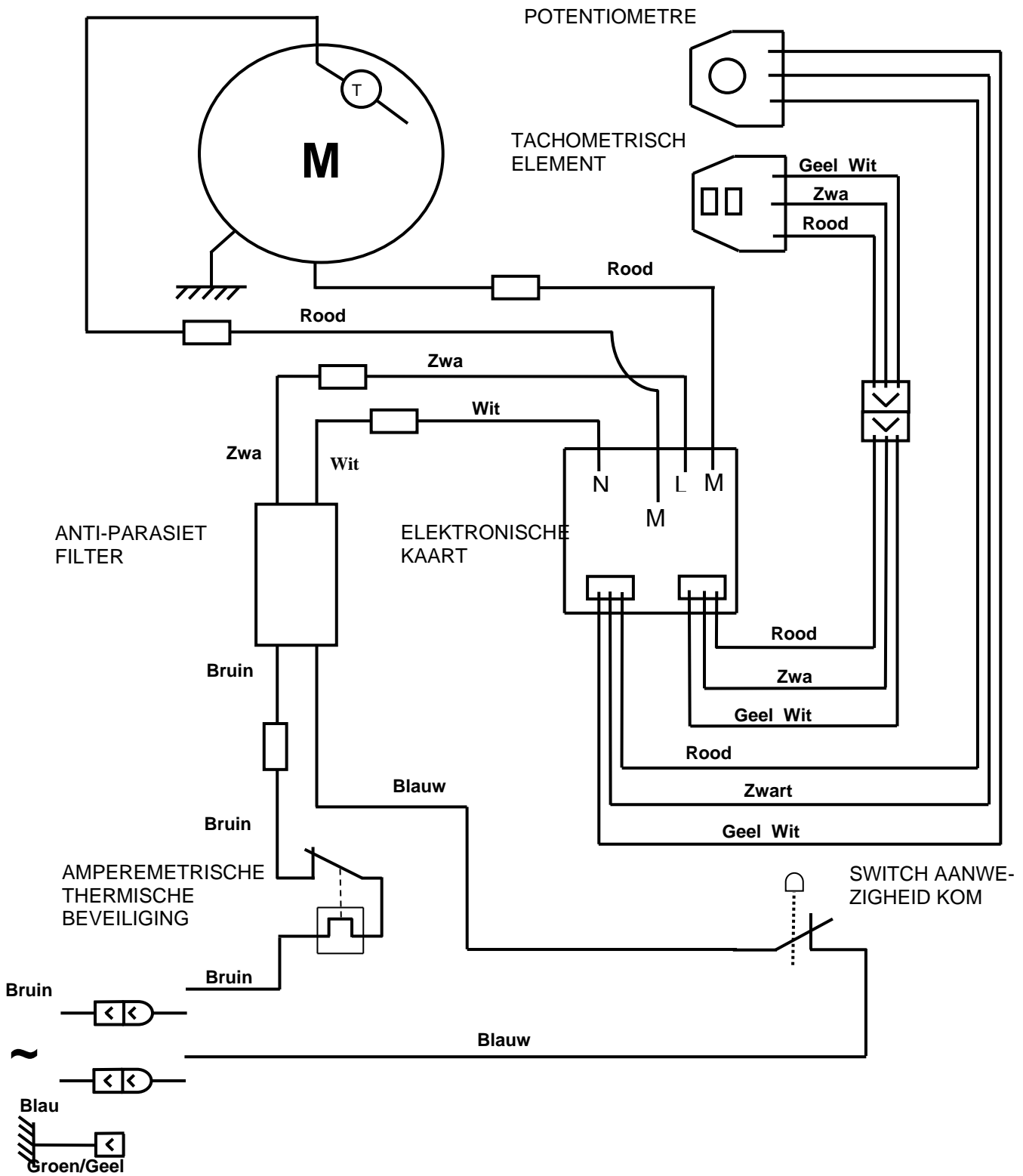

TEKENINGEN

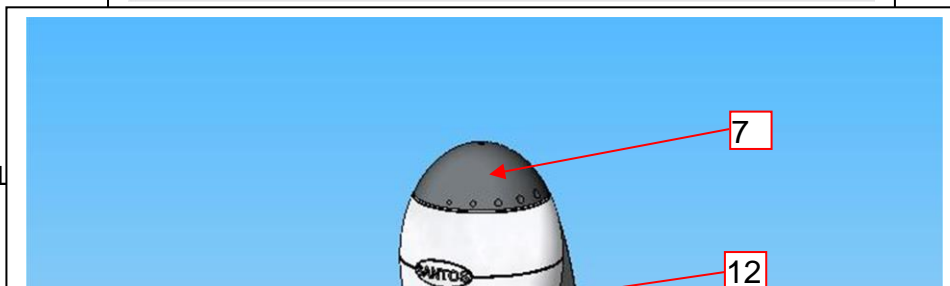
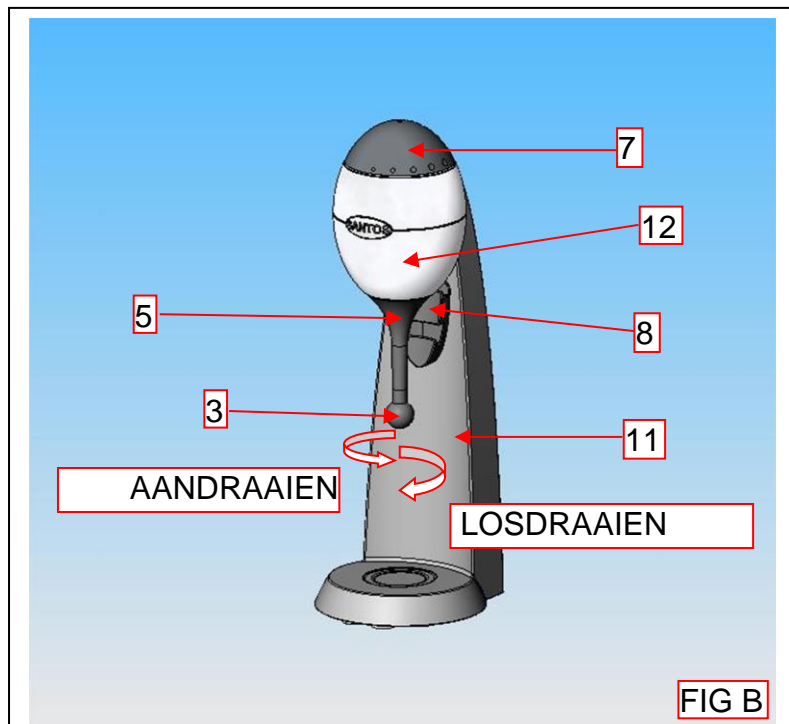
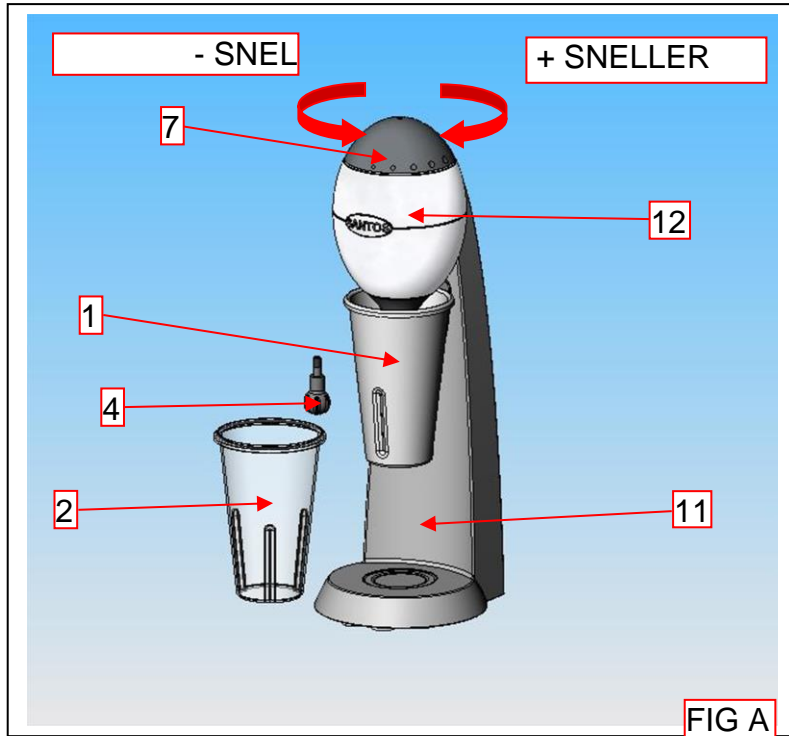

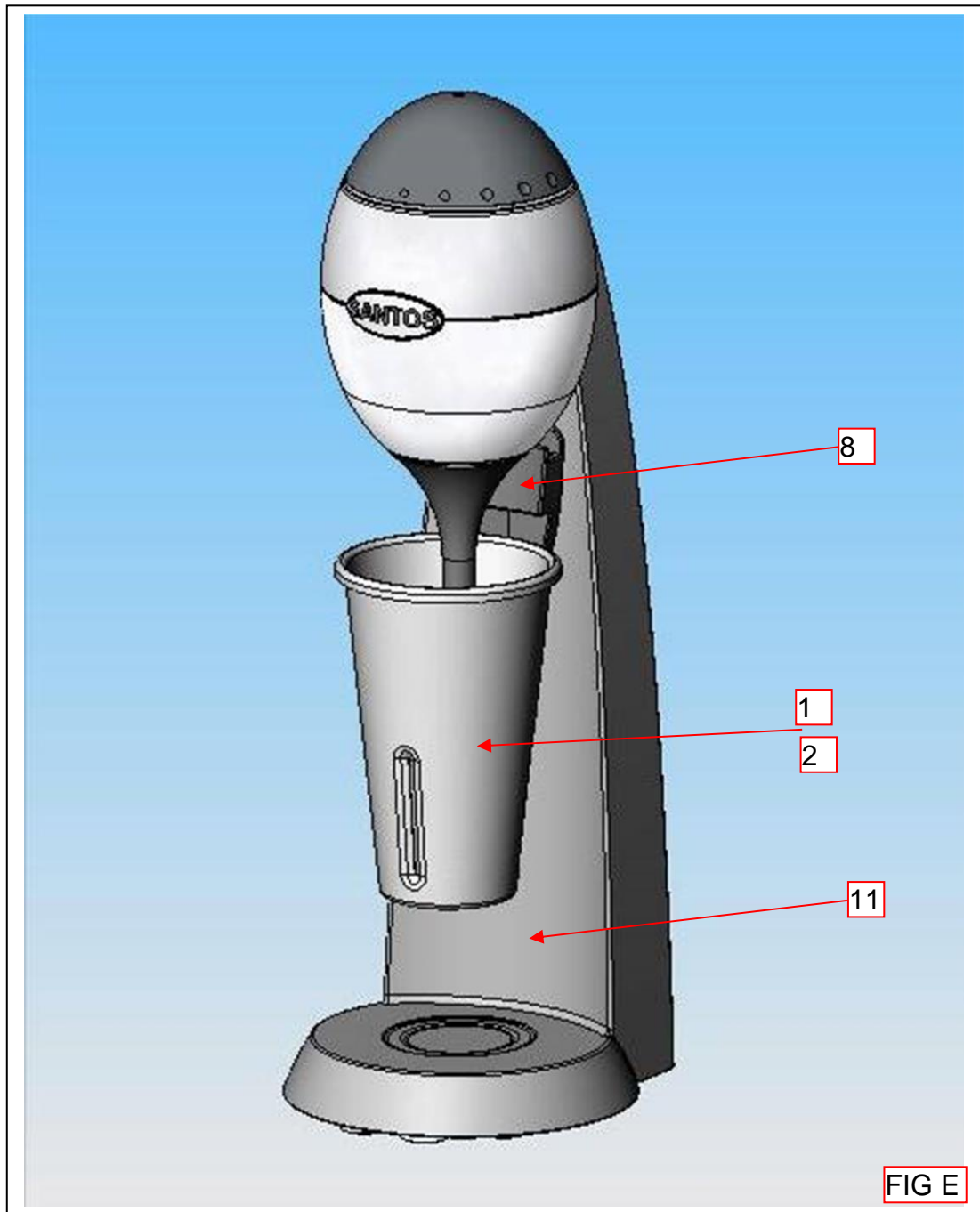

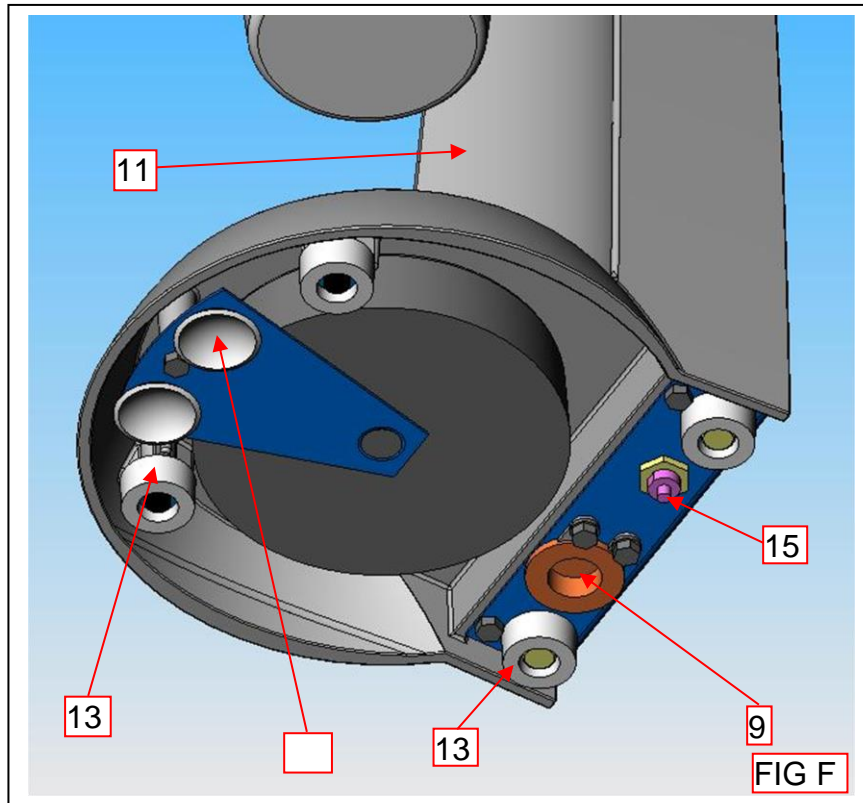

N°	Beschrijving
1	Roestvrij staal kom
2	Plastic kom
3	Bolvormige roerstaaf
4	Flexibele roerstaaf
5	Deflector
6	Motoras
7	Stelknop
8	Komsteun
9	Netsnoer
10	Detectievinger kom
11	Kolom voetstuk
12	Motorblok
13	Rubber poot
14	Zuignap poot
15	Beveiligingsinrichting overbelasting



## GARANTIEBEWIJS

### GARANTIE / WARRANTY

Since the 01.01.95, all our appliances comply with CE and possess the CE label. Our guarantee is of 24 months from the manufacturing date mentioned on the descriptive plate, except concerning the asynchronous motors (consisting of a rotor and a stator) which are warranted for 5 years from their manufacturing date. Warranty is strictly limited to the free replacement of any part of origin recognized by us as defective due to a defect or building default and identified as belonging to the concerned appliance. Warranty does not apply to damages resulting from installation or use non-complying with our appliance data sheet (user's manual) or in case of an evident lack of maintenance or disrespect of elementary security electric rules. It does not apply in case of regular wear and tear. Any replacement of parts under warranty will be realized after return of the defective part in our workshops, postage paid, supported by a copy of a conformity statement on which appears the serial number of the appliance. Every appliance is equipped with a descriptive plate conforming to the EC recommendations and of which a duplicate exists in the conformity statement (serial number, manufacturing date, electrical characteristics ...). In case of serious damage judged repairable only in our workshops, and after prior consent from our departments, any appliance under guarantee is sent by the Distributor, carriage paid. In case of repairs or reconditioning of appliances not under guarantee, the round trip transport is payable by the distributor. The parts and workforce are invoiced at the current rate. A preliminary estimate can be supplied.

Coffee grinder not using SANTOS original burrs are not taken under guarantee. The warranty conditions, repairs, reconditioning, of the espresso coffee grinder are the object of a specific note. Our guarantee does not extend to the payment of penalties, the repair of direct or indirect damages and notably to any loss of income resulting from the nonconformity or the defectiveness of products, SANTOS's global responsibility being limited to the sale price of the delivered product and to the possible repair of the defective products.

In case of revelation of an imperfection during the warranty period, the Distributor has to, unless a different written agreement of SANTOS, indicate to his customer to stop any use of the defective product. Such a use would release SANTOS of any responsibility.

## TYPEPLAATJE VAN HET APPARAAT

