

SANTOS SAS:

140-150 AVENUE ROGER SALENGRO
69120 VAULX-EN-VELIN (LYON) - FRANKRIJK
TEL. 33 (0) 472 37 35 29 - FAX 33 (0) 478 26 58 21 -
TELECOPIE 33 (0) 478 26 58 21
E-Mail :santos@santos.fr www.santos.fr

**VLEESMOLEN N°12-8 en N°12-12****GEBRUIKS- EN ONDERHOUDSHANDLEIDING**

BELANGRIJK: documenten begrepen in deze handleiding en te bewaren:

- “CE”-CONFORMITEITSVERKLARING
- GARANTIEBEWIJS

Vertaling van de oorspronkelijke versie



De gebruikshandleiding lezen voordat men het apparaat uitpakt.

Coffee grinders - Fruit juicers - Mixers - Blenders - Drinks dispensers - Planetary mixers
Cheese graters - Ice crushers - Mincers - Vegetable slicers – Dough mixer
Koffiemolens – citruspersen – mixers – blenders – drankautomaten – mixers – mengers –
kneedmachines – kaasraspen – ijsbrekers – vleesmolens – groentesnijders

INTERNATIONAAL GEDEPONEERDE MODELLEN
INTERNATIONALLY PATENTED MODELS

INHOUDSOPGAVE

“EG/EU”-CONFORMITEITSVERKLARING	3
BELANGRIJKE VOORZORGSMAATREGELEN.....	4
WAARSCHUWINGEN:	4
ELEKTRISCHE AANSLUITING:	5
1 ^{ste} IN WERKING STELLING	5
RECYCLAGE VAN HET PRODUCT AAN HET EINDE VAN DE LEVENSDUUR.....	5
BESCHRIJVING VAN HET APPARAAT.....	7
GEbruIK VAN HET APPARAAT	8
STARTEN:	8
Montage en voorbereiding :.....	8
Stoppen van het apparaat :	8
Demoneren na gebruik :.....	9
SCHOONMAKEN:.....	9
ONDERHOUD	9
Vervangingsdelen:.....	10
OPHEFFEN VAN STORINGEN	11
Het apparaat wil niet starten :.....	11
Het apparaat maalt het vlees niet zoals het hoort :.....	11
Het apparaat komt tot stilstand naar aanleiding van een overbelasting :.....	11
Technische karakteristieken van het apparaat	12
Elektrische schema	13
FIGUREN	15
.....	17
GARANTIEBEWIJS.....	18
TYPEPLAATJE VAN HET APPARAAT	18

“EG/EU”-CONFORMITEITSVERKLARING

DE FABRIKANT :

SANTOS SAS - 140-150, Av. Roger SALENGRO 69120 VAULX-EN-VELIN (LYON) FRANKRIJK

Verklaart dat het hieronder beschreven apparaat dat is bestemd om op de professionele markt te worden gebracht:

Omschrijving : **VLEESMOLEN**
Type nummer : **12-8, 12-12**

Voldoet aan :

- De reglementaire bepalingen beschreven in de bijlage nr. 1 van de Europese "machines" Richtlijn nummer **2006/42/EG**, en aan de nationale invoerende wetgevingen.
- De reglementaire bepalingen van de volgende Europese Richtlijnen en Regelingen:
 - N° 2014/35/EU (Richtlijn lage spanning)
 - N° 2014/30/EU (Richtlijn CEM)
 - N° 2011/65/EU (Richtlijn RoHS)
 - N° 2012/19/EU (Richtlijn DEEE)
 - N° 1935/2004/EG (Verordening) met betrekking tot materiaal en voorwerpen die in contact kunnen komen met voedingsmiddelen.
 - N° 10/2011/EU (Verordening) betreffende materialen en voorwerpen van kunststof, bestemd om met levensmiddelen in contact te komen

Gebruikte Europese geharmoniseerde normen om vermoeden te geven van overeenstemming met de essentiële eisen van de hierboven vermelde richtlijnen:

- **NF EN 12331+A1 : 2010**, Machines voor voedingsmiddelen - **Molens** - Voorschriften met betrekking tot de veiligheid en de hygiëne.
Deze Europese Norm is een norm van het type C zoals gedefinieerd in de EN ISO 12100. In het geval de bepalingen van deze norm van het type C verschillen van de bepalingen vermeld in de normen van het type A of B, prevaleren de bepalingen van de norm van het type C over de bepalingen van de andere normen. Deze norm verschaft de middelen om te voldoen aan de eisen van de "machines" Richtlijn nummer 2006/42/CE, (zie bijlage ZA)
- NF EN ISO 12100: 2010 : Veiligheidsuitrustingen van Machines – Algemene ontwerp principes
- NF EN 60204-1 : 2018 : Veiligheidsuitrustingen van machines – Elektrische uitrusting van de machines – Algemene regels.
- NF EN 1672-2 : 2020, Machines voor voedingsmiddelen – Fundamentele begrippen - Voorschriften met betrekking tot hygiëne.
- NF EN 60335-1:2013 Veiligheid van huishoudelijke en soortgelijke elektrische toestellen
- EN 60335-2-64 :2004 Part 2-64: Particular requirements for commercial electric kitchen machines. (*Bijzondere vereisten voor commerciële elektrisch keukenapparatuur*)

Opgemaakt in VAULX-EN-VELIN d.d. : **01/11/2022**

Titel van de ondertekenaar: **PRÉSIDENT DIRECTEUR**

Naam van de ondertekenaar: **Aurélien FOUQUET**

Handtekening:



BELANGRIJKE VOORZORGSMAATREGELEN

Wanneer u deze machine of een ander elektrisch apparaat gebruikt, neem dan altijd de volgende veiligheidsmaatregelen in acht.

Lees de gehele handleiding.

Opmerking : Voor het gemak bij het lezen van de volgende paragrafen, verwijzen wij naar de schema's aan het eind van de handleiding.

WAARSCHUWINGEN:



1. Dit apparaat niet gebruiken :
 - om niet uitgebeend vlees te malen .
 - beenderen of diepvries vlees te vermalen.
2. Geen roosters gebruiken waarvan de gaten een diameter groter dan of gelijk aan 8 mm hebben.
3. Het apparaat mag uitsluitend en alleen gebruikt worden met de door de maatschappij SANTOS aanbevolen roosters en messen.
4. Om elektrocutie te voorkomen, niet het voetstuk in water of een andere vloeistof onderdompelen.
5. Het apparaat niet schoonmaken met behulp van een waterstraal of hoge druk straal.
6. Het voetstuk mag niet in water ondergedompeld worden.
7. Het apparaat niet gebruiken als de voedingskabel beschadigd is: deze kabel moet dan vervangen worden door een erkende SANTOS verkoper of door de maatschappij SANTOS zelf of door naar behoren gekwalificeerde vakmensen om ieder risico uit te sluiten.
8. Altijd de stekker uit de contactdoos halen voordat men op het apparaat gaat ingrijpen : schoonmaken, onderhoud, groot onderhoud.
9. Het apparaat mag niet in werking gesteld worden op een werkblad met een helling van meer dan 10° ten opzichte van de horizontale lijn. De poten van de machine moeten altijd kunnen steunen op dit blad..
10. Het is verboden andere vervangingsdelen te gebruiken dan de door SANTOS oorspronkelijk verklaarde onderdelen.
11. Niet meerdere apparaten tegelijk aansluiten op dezelfde contactdoos.
12. Het apparaat niet buiten gebruiken.
13. Het apparaat niet installeren in de nabijheid van een warmtebron.
14. Dit is een professioneel apparaat, uitsluitend bestemd voor professioneel gebruik. Het is niet ontworpen voor gebruik in de huiselijke kring.
15. Dit apparaat mag niet gebruikt worden door personen (kinderen inbegrepen) met verminderde lichamelijke, zintuigelijke of geestelijke vermogens of door personen zonder ervaring of kennis, behalve indien zij onder toezicht staan van een persoon verantwoordelijk voor hun veiligheid of zijdens laatstgenoemde voorafgaande instructies hebben ontvangen met betrekking tot het gebruik van het apparaat.

Kinderen moeten in de gaten gehouden worden om zeker te stellen dat zij niet met het apparaat gaan spelen.

ELEKTRISCHE AANSLUITING:

- De elektrische voeding van het apparaat is beschikbaar in twee enkel fase spanningen:
 - 110-120 V, 50/60 Hz
 - 220-240 V, 50/60 Hz

Bescherming van de lijn: het apparaat moet worden aangesloten op een standaard contactdoos 2 polen + aarde. De installatie moet voorzien zijn van een differentiaal stroomonderbreker en een zekering met een kaliber van 16A. De aarding van het apparaat is verplicht.

LET OP:



- Alvorens het apparaat aan te sluiten, controleren of zijn bedrijfsspanning overeenkomt met de spanning van uw stroomnet. Deze bedrijfsspanning staat vermeld:
 - op het typeplaatje onderaan het apparaat.
 - op het typeplaatje op de laatste pagina van deze handleiding.

- Als de voedingskabel beschadigd is, deze kabel moet dan vervangen worden door een erkende SANTOS verkoper of door de maatschappij SANTOS zelf of door naar behoren gekwalificeerde vakmensen om ieder risico uit te sluiten.



LET OP: Controleren of de schakelaar aan / uit (14) in de **stand 0 « 0-Uit »** staat alvorens de steker van het netsnoer in de contactdoos van het stroomnet te steken.

1^{ste} IN WERKING STELLING

De onderdelen die in contact met voedingsmiddelen komen zorgvuldig schoonmaken (Fig. 2).

- Het molenlichaam (1) en de blokkeerschroef (2).
- De moer (6), het rooster (5), het mes (4), en de toevoerschroef (3).
- De onderdelen wassen met een normaal afwasmiddel of ze in de vaatwasser doen.

RECYCLAGE VAN HET PRODUCT AAN HET EINDE VAN DE LEVENSDUUR



Dit apparaat is voorzien van het symbool van de selectieve sortering betreffende afgedankte elektrische en elektronische apparatuur. Dit betekent dat dit product verwerkt moet worden door een selectief inzamelingssysteem conform de richtlijn 2012/19/EU (DEEE) – deel Professionele Apparaten – zodat het gerecycleerd of uit elkaar gehaald kan worden om de impact ervan op het milieu te verminderen.

Voor meer informatie kunt u contact opnemen met uw verdeler of SANTOS.

Voor de verwijdering of de recyclage van de componenten van het apparaat, gelieve contact op te nemen met een gespecialiseerde maatschappij of met SANTOS.

De elektronische producten die niet selectief gesorteerd zijn, kunnen mogelijk een gevaar betekenen voor het milieu.

De verpakkingsmaterialen moeten verwijderd en gerecycleerd worden conform de geldende wetgeving.

BESCHRIJVING VAN HET APPARAAT

- De vleesmolens N°12-8 et N°12-12 zijn bestemd voor keukens, restaurants, cateringbedrijven, slagerijen
- Zij zijn samengesteld uit een motorblok met behuizing van RVS 18/10 en een set vleessnijtoebehoren van het type “enkelvoudig snijden”.
- De apparaten zijn geschikt voor het bereiden van : vlees en tartaar, pâtés, worstvlees, gemalen vis, bereidingen in de sector van de banketbakkerij...

Vleesmolen 12-8 (Standaard roosters Ø 62mm)

Het apparaat is samengesteld uit een set vleessnijtoebehoren met o.a. het molenlichaam, een toevoerschroef en een klemmoer voor de roosters van voedingsmiddelen aluminium.

Het wordt geleverd met :

- 3 roosters van roestvrij staal , Ø 62 mm, doorboord met gaten van : Ø 3, Ø 4.5 en Ø 8 mm.
- 1 zelf-slijpend mes van RVS.

Optioneel zijn de volgende toebehoren beschikbaar : een set van drie punttrechters voor worstvlees N°8 (Handleiding voor gebruik meegeleverd met de set toebehoren).

Afgegeven hoeveelheid : 70 kg/uur naar gelang het type rooster en verwerkt vlees.

Vleesmolen 12-12 (Standaard roosters Ø 70mm)

Het apparaat is samengesteld uit een set vleessnijtoebehoren met o.a. een molenlichaam en een klemmoer voor de roosters van roestvrij staal en een toevoerschroef van voedingsmiddelen plastic.

Het wordt geleverd met :

- 3 roosters van roestvrij staal , Ø 70 mm, doorboord met gaten van : Ø 3, Ø 4.5 en Ø 8 mm.
- 1 zelf-slijpend mes van RVS.

Optioneel zijn de volgende toebehoren beschikbaar : een set van drie punttrechters voor worstvlees N°12 (Handleiding voor gebruik meegeleverd met de set toebehoren).

Afgegeven hoeveelheid : 140 tot 200 kg/uur naar gelang het type rooster en verwerkt vlees.

GEBRUIK VAN HET APPARAAT

STARTEN:

Let op : het vlees uitbenen en in stukjes snijden alvorens het in de toevoergoot te plaatsen.

Montage en voorbereiding :

1. De toevoerschroef (3) met het wrijfringetje (7) in het molenlichaam (1) plaatsen (Fig. 3). Goed controleren of het wrijfringetje wel tegen de zeshoekige aandrijfzijde ligt, zoniet zouden de contactonderdelen beschadigd kunnen raken tijdens het gebruik.
2. Monter le couteau (4) sur le carré de la vis (3).
3. Het rooster met gaten (5) met de juiste diameter naar gelang de te verrichten werkzaamheden naar behoren op zijn plaats brengen ten opzichte van de anti-draaistift (15) van het molenlichaam (1) (Fig. 4.a – 4.b).
4. De moer (6) vastschroeven op schroefdraad van het molenlichaam (1) en het geheel stevig vastzetten.
5. Het molenlichaam met gemonteerde toebehoren plaatsen op het opzetstuk van de motor (8) en de borgmoer (2) aandraaien (Fig. 5, Fig. 6).
6. Het vleesplateau (10) precies in het midden van de toevoergoot van het molenlichaam (1) plaatsen, op de aanslagen (13) (Fig. 7).
7. De te verwerken producten bereiden en in kleine stukjes snijden en ze op het plateau leggen (10).
8. De schakelaar Aan / Uit (14) in de stand « 1 » zetten.
9. Een bak plaatsen onder de afvoer van het rooster (5) om de gemalen producten op te vangen.
10. De te verwerken producten in de toevoergoot van het molenlichaam (1) steken en de stukken aandrukken met de stamper (11).

Opmerking :

Als het apparaat geblokkeerd raakt tijdens de werking, kan men de motor in omgekeerde richting opnieuw opstarten om de toevoerschroef (3) te deblokken. In het geval de storing niet verdwijnt na enkele pogingen, is het aangeraden het apparaat te laten stoppen door de schakelaar (14) op « 0 » te zetten en de stekker van het netsnoer (12) uit de contactdoos te halen. De toevoerschroef vervolgens schoonmaken en deblokken.

Stoppen van het apparaat :

Het apparaat stilzetten zoals volgt :

1. of door de schakelaar (14) op de stand « 0 » te zetten
2. of door de stekker van het netsnoer (12) uit de contactdoos te halen (Fig. 1).

Demonteren na gebruik :

BELANGRIJK :

- **Altijd eerst het apparaat tot stilstand brengen en de stekker van het netsnoer (12) uit de contactdoos halen (Fig. 1).**

1. De stamper (11) en het vleesplaterau (10) verwijderen uit de toevoergoot van het molenlichaam (1) (Fig. 7).
2. De borgmoer (2) losdraaien (Fig. 6).
3. Het molenlichaam (1) met toebehoren verwijderen van het opzetstuk van de motor (8).
4. De moer (6) losdraaien en verwijderen van de schroefdraad van het molenlichaam (1).

Het rooster met gaten (5), het mes (4) en de toevoerschroef (3) met het wrijfringetje (7) demonteren (Fig. 2).

SCHOONMAKEN:

BELANGRIJK:



- **Het apparaat tot stilstand brengen en de stekker uit de contactdoos halen.**
- **Het is verboden het apparaat schoon te maken met een waterstraal of onder druk.**
- Het motorblok (9) mag niet in water ondergedompeld worden.

Is het aangeraden het apparaat schoon te maken zodra men klaar is met de werkzaamheden.

Het schoonmaken gaat sneller en makkelijker als de achtergebleven voedingsresten nog niet de tijd hebben gehad om zich te hechten aan het molenlichaam (1), het rooster (5), het mes (4) en de toevoerschroef (3).

Het motorblok (9) schoonmaken met een vochtige spons en afdrogen.

ONDERHOUD



Altijd eerst de stekker uit de contactdoos halen voordat u een ingreep op het apparaat gaat verrichten.

Vervangingsdelen:



BELANGRIJK: Het is verboden andere dan door SANTOS verklaarde oorspronkelijke vervangingsdelen te gebruiken.

Deze machine benodigt geen speciaal onderhoud, de lagerblokken zijn levenslang gesmeerd.

Zie, in het geval bepaalde onderdelen zoals elektrische componenten, afdichtingen of overige vervangen moeten worden, de lijst van onderdelen (explosietekening aan het eind van de handleiding).

Opmerking : de onderdelengroep reductor (schroef zonder einde en het wiel moeten tegelijkertijd vervangen worden. Het is aangeraden dan ook de afdichtingen van de reductor te vervangen.

Op de **bestellingen van vervangingsonderdelen** (zie referenties op de explosietekening aan het einde van de handleiding) het volgende aangeven :

- **het type,**
- **het serienummer van het apparaat en**
- **de elektrische kenmerken**

vermeld onderaan het apparaat.

OPHEFFEN VAN STORINGEN

De oorzaak van de storing nauwkeurig vaststellen.

Het apparaat wil niet starten :

- Controleren : de voeding via het stroomnet, de staat van het netsnoer (12).
- De staat van de condensator controleren.
- De staat van het startrelais controleren.
- Controleren of de thermische beveiligingsinrichting niet in werking is getreden ten gevolge van een overbelasting (Fig. 8).

Als het probleem niet verdwijnt, de stekker van het netsnoer (12) uit de contactdoos halen en een beroep doen op de servicedienst of contact opnemen met een erkende SANTOS leverancier.

Het apparaat maalt het vlees niet zoals het hoort :

- Controleren of het rooster of het mes niet versleten is.
- Controleren of het mes naar behoren op zijn plaats is aangebracht op de toevoerschroef (de geslepen kant van het mes moet naar het rooster toe wijzen).

Het apparaat komt tot stilstand naar aanleiding van een overbelasting :

1. Als de motor geblokkeerd is, de schakelaar Aan / Uit (14) in de stand « **achteruit** » « **R** » **zetten om het apparaat te deblokken**. Indien na enkele pogingen het apparaat nog steeds vastzit, de schakelaar Aan / Uit (14) in de stand « **0** » zetten (uit), de stekker van het netsnoer (12) uit de contactdoos halen. Het molenlichaam helemaal demonteren en alles schoonmaken.
2. De motor wordt beschermd door een ampère metrieke thermische veiligheidsinrichting voor overbelasting, deze bevindt zich onder het apparaat. In geval van overbelasting, zal deze schakelaar in werking treden en de motor tot stilstand brengen en de elektrische voeding afsluiten.
3. Deze schakelaar handmatig terugdraaien om het apparaat opnieuw te kunnen starten (Fig. 8).

Technische karakteristieken van het apparaat

Model		N° 12-8	N° 12-8	N° 12-12	N° 12-12
Voedingsspanning	(V)	220-240	100-120	220-240	100-120
Frequentie	(Hz)	50 / 60			
Motor : Vermogen					
Opgenomen vermogen	(W)	600	650	600	650
Snelheid van de toevoerschroef :	(t/mn)	140 tot 50Hz		170 tot 60Hz	
Afmetingen : Hoogte	(mm)	430			
Breedte	(mm)	260			
Diepte	(mm)	350			
Nuttige afmetingen van het vleesplateau	(mm)	Hoogte 42 x Breedte 218 x Lengte 306			
Afmetingen Gebruikte roosters	(mm)	62		70	
Gewicht : Netto gewicht	(kg)	17		19	
Verpakt gewicht	(kg)	18		20	
Geluid : (2)	(dBA)	63		63	

- (1) Deze waarden worden ter indicatie gegeven. De juiste elektrische karakteristieken van het apparaat staan vermeld op het typeplaatje.
- (2) Geluidsniveau opgemeten in geluidsdruk met een belast apparaat op 1 m van zijn as volgens de norm EN 31201.

REP	Beschrijving
1	Molenlichaam
2	Borgschroef
3	Toevoerschroef
4	Mes
5	Rooster met gaten
6	Moer
7	Wrijfringetje
8	Opzetstuk van de motor
9	Motorblok
10	Vleesplateau
11	Stamper
12	Netsnoer
13	Aanslag plateau
14	Schakelaar Aan / Uit
15	Anti-draaistift

Elektrische schema

Elektrisch schema 220-240V 50/60Hz

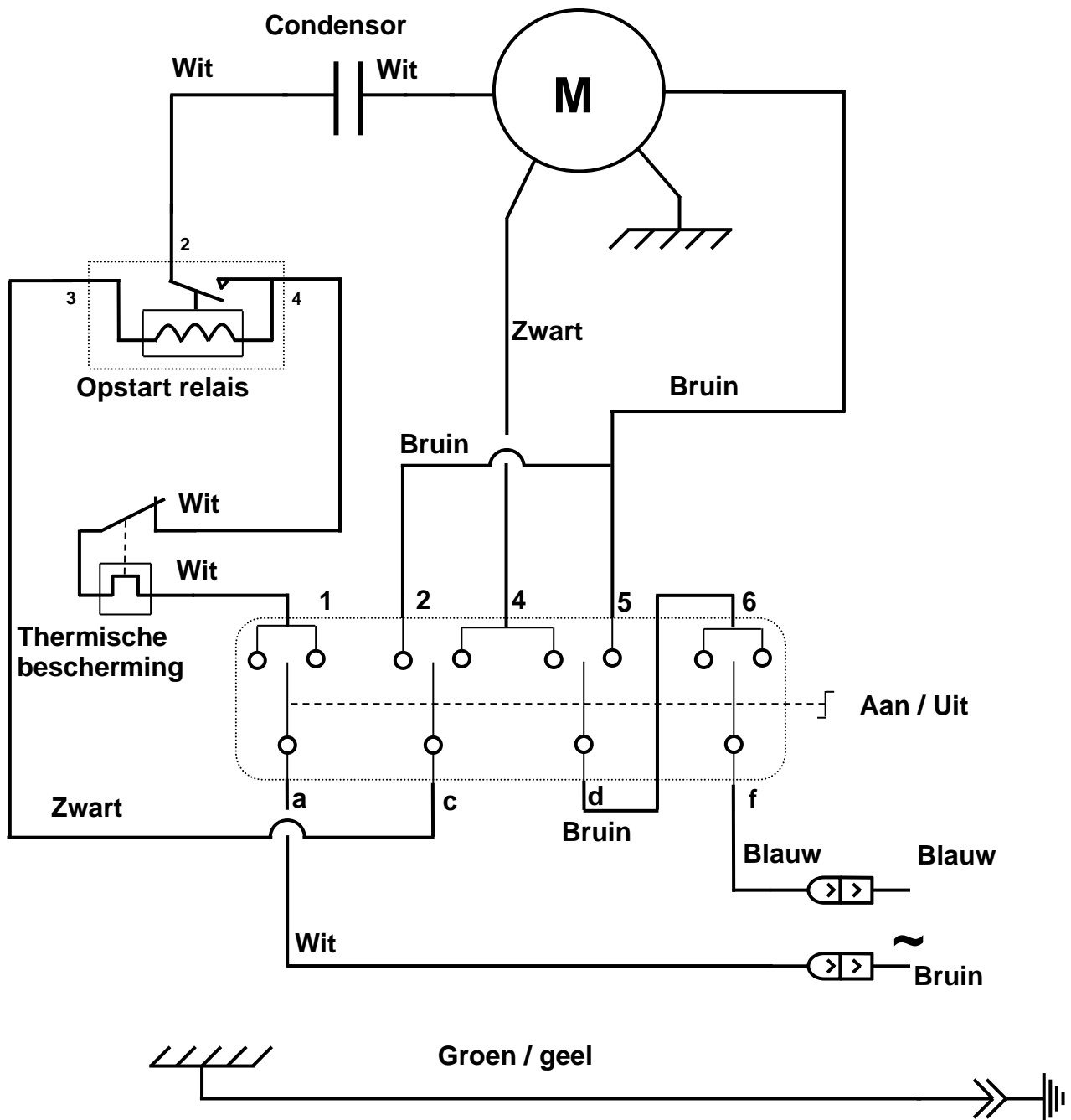

Elektrisch schema 100-120V 50/60Hz

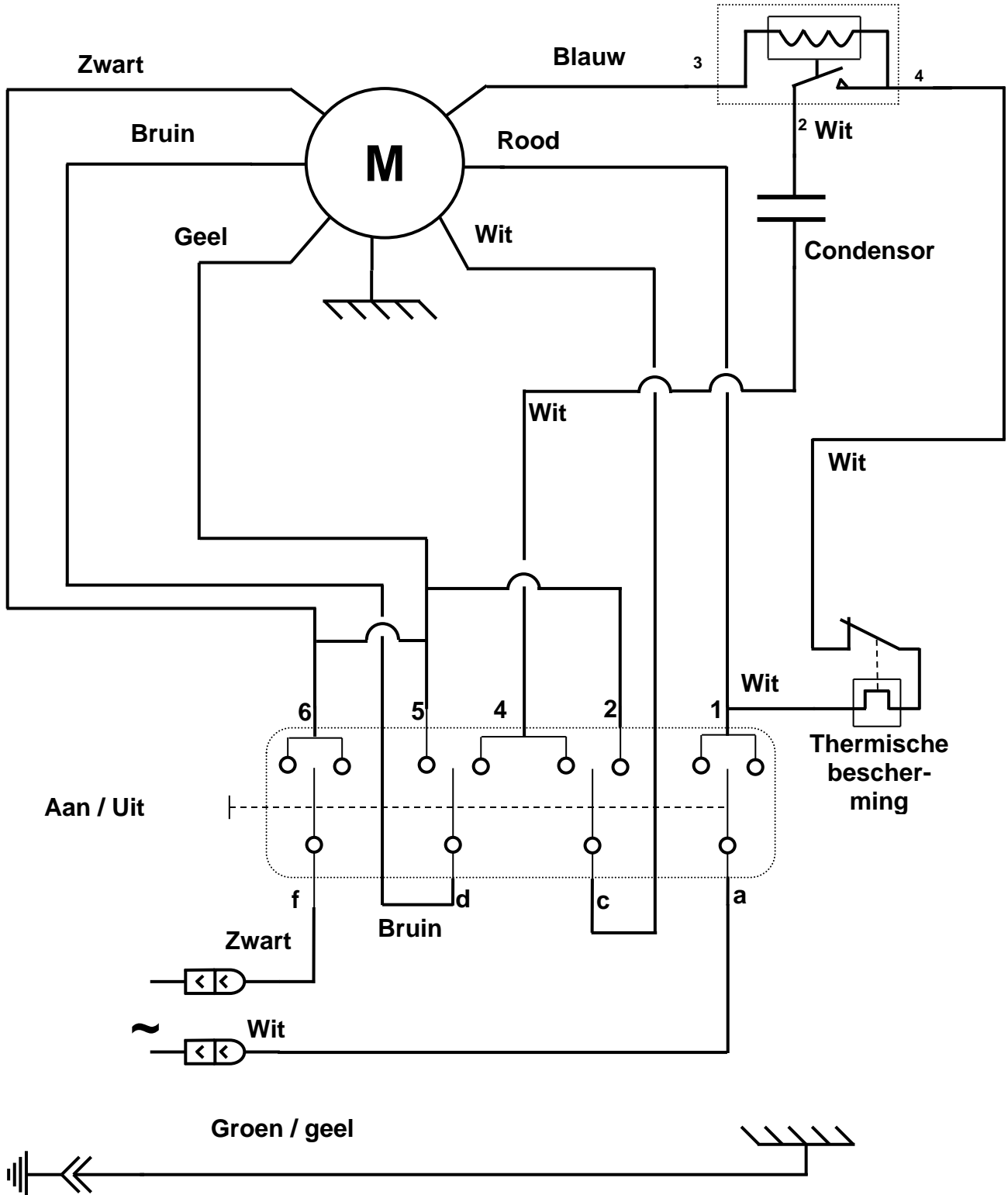

FIGUREN

Fig. 1

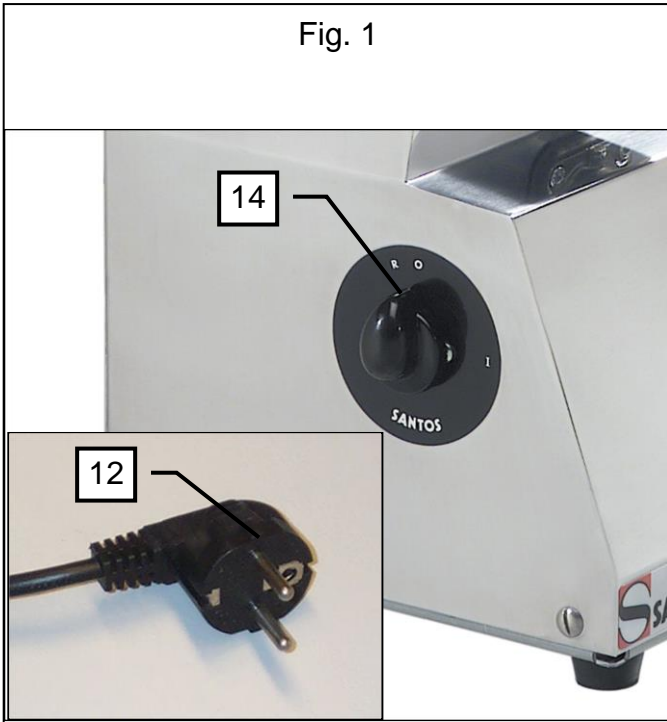

Fig. 3

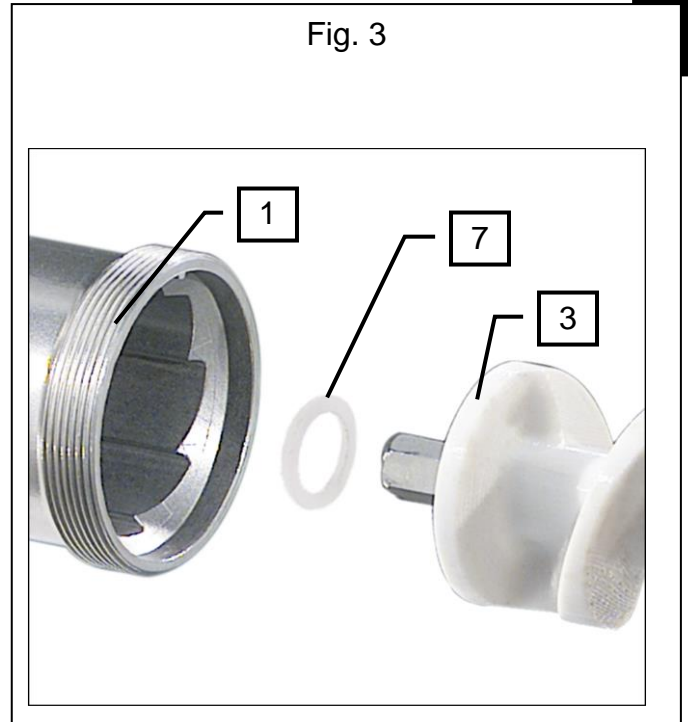

Fig. 2

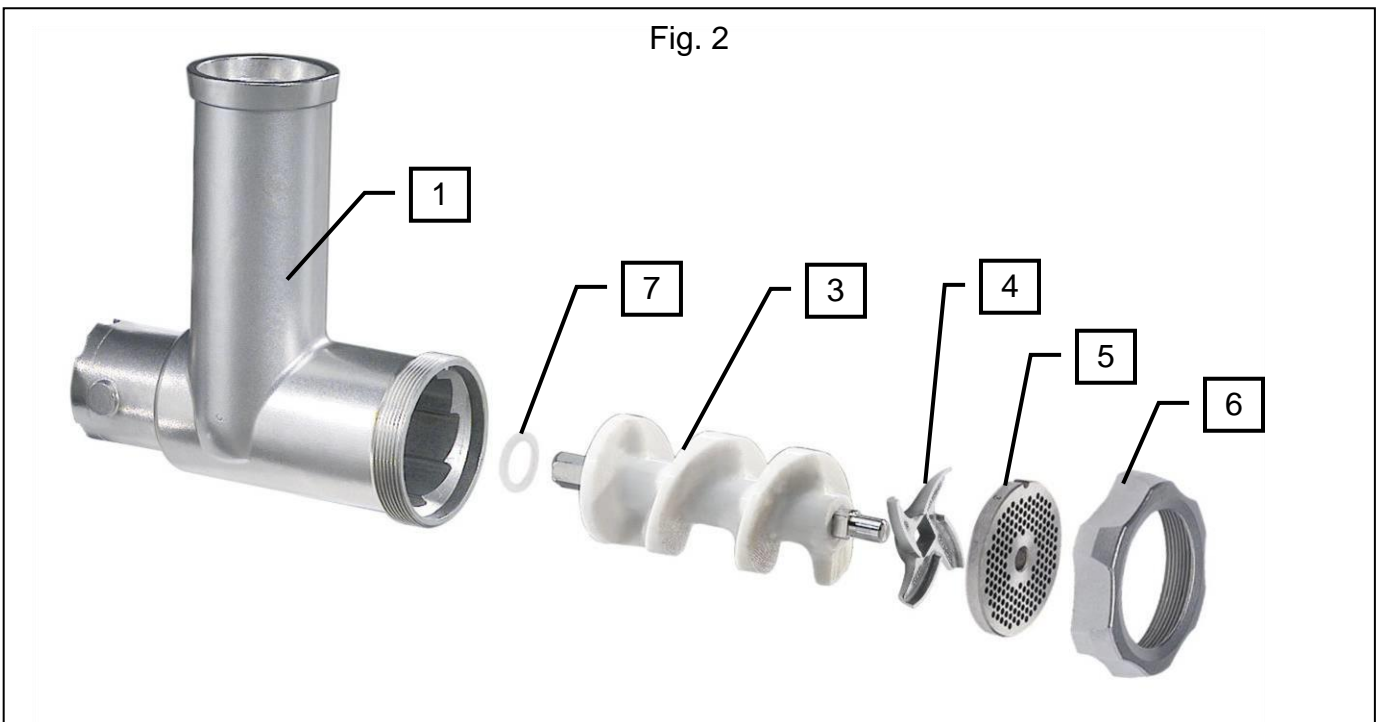

Fig. 4.a

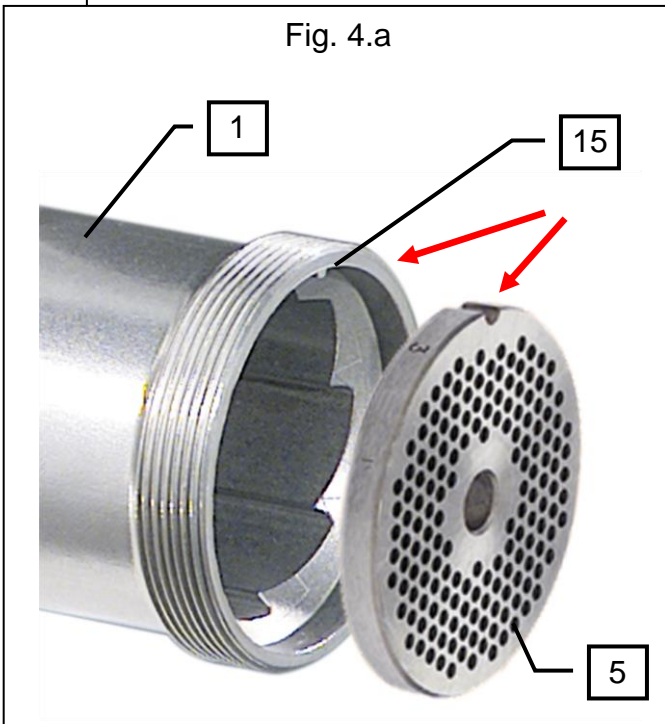

Fig. 4.b

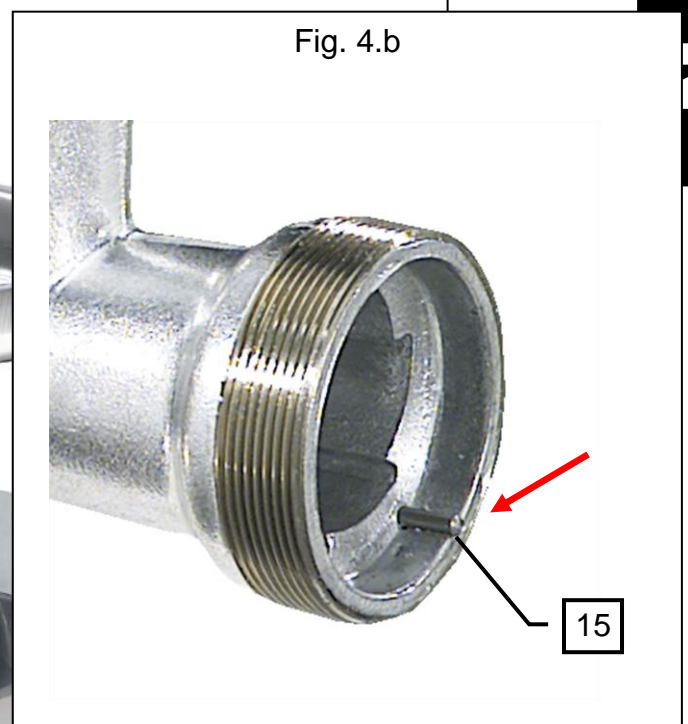

Fig. 5

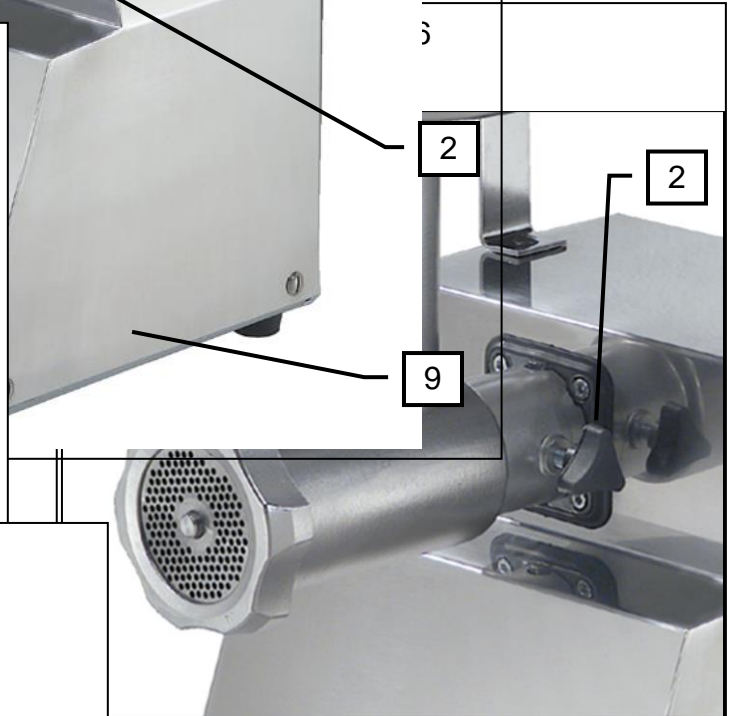
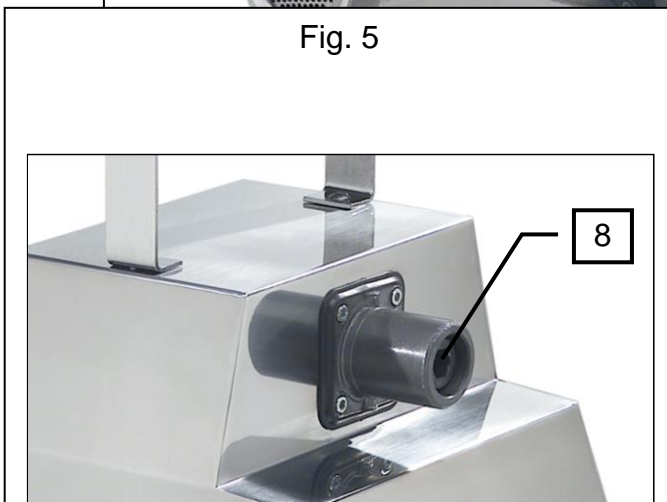
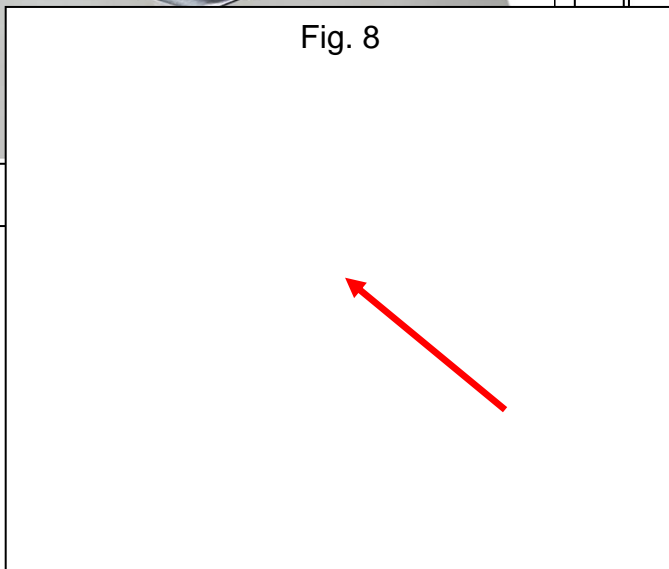

Fig. 8





GARANTIEBEWIJS

GARANTIE / WARRANTY

Since the 01.01.95, all our appliances comply with CE and possess the CE label. Our guarantee is of 24 months from the manufacturing date mentioned on the descriptive plate, except concerning the asynchronous motors (consisting of a rotor and a stator) which are warranted for 5 years from their manufacturing date. Warranty is strictly limited to the free replacement of any part of origin recognized by us as defective due to a defect or building default and identified as belonging to the concerned appliance. Warranty does not apply to damages resulting from installation or use non-complying with our appliance data sheet (user's manual) or in case of an evident lack of maintenance or disrespect of elementary security electric rules. It does not apply in case of regular wear and tear. Any replacement of parts under warranty will be realized after return of the defective part in our workshops, postage paid, supported by a copy of a conformity statement on which appears the serial number of the appliance. Every appliance is equipped with a descriptive plate conforming to the EC recommendations and of which a duplicate exists in the conformity statement (serial number, manufacturing date, electrical characteristics ...). In case of serious damage judged repairable only in our workshops, and after prior consent from our departments, any appliance under guarantee is sent by the Distributor, carriage paid. In case of repairs or reconditioning of appliances not under guarantee, the round trip transport is payable by the distributor. The parts and workforce are invoiced at the current rate. A preliminary estimate can be supplied.

Coffee grinder not using SANTOS original burrs are not taken under guarantee. The warranty conditions, repairs, reconditioning, of the espresso coffee grinder are the object of a specific note. Our guarantee does not extend to the payment of penalties, the repair of direct or indirect damages and notably to any loss of income resulting from the nonconformity or the defectiveness of products, SANTOS's global responsibility being limited to the sale price of the delivered product and to the possible repair of the defective products.

In case of revelation of an imperfection during the warranty period, the Distributor has to, unless a different written agreement of SANTOS, indicate to his customer to stop any use of the defective product. Such a use would release SANTOS of any responsibility.

TYPEPLAATJE VAN HET APPARAAT

