

SANTOS SAS:

ROGER SALENGRO大街140-150號

法國VAULX-EN-VELIN (里昂) 郵遞區號: 69120

電話: 33(0)472 37 35 29-傳真: 33(0)478 26 58 21

電子郵件: santos@santos.fr

www.santos.fr

S SANTOS®

精巧型調理機

BLENDER COMPACT N°66



使用和維修手冊

重要: 請妥善保存本手冊所包含的文件:

- 「CE」符合性聲明書
- 保固證明
原版

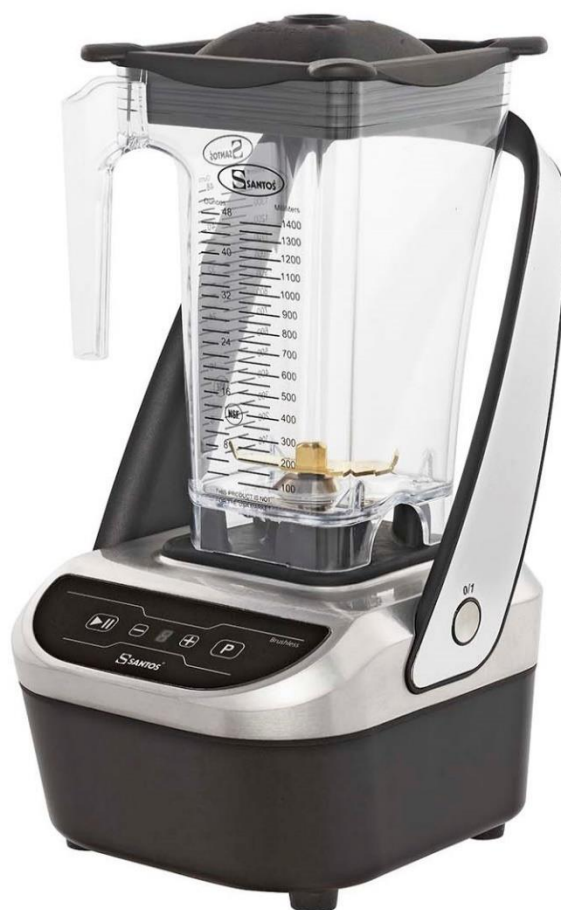

打開設備包裝前請閱讀使用說明書。

Coffee grinders - Fruit juicers - Mixers - Blenders - Drinks dispensers - Planetary mixers

Cheese graters - Ice crushers - Minchers - Vegetable slicers - Dough mixer

Moulins à café - Presse-fruits - Mixers - Blenders - Distributeurs de boissons - Batteurs mélangeurs - Pétrin - Râpes à fromage - Broyeurs à glaçons - Hache-viande - Coupe-légumes

咖啡研磨機-果汁機-攪拌機-食物調理機-自動裝飲料機-行星式攪拌機-揉麵機-起司刨絲器-碎冰機-絞肉機-切菜機

INTERNATIONALLY PATENTED MODELS
MODELES DEPOSES FRANCE ET INTERNATIONAL
法國和國際註冊型號

目錄

「CE/EU」符合性聲明書	4
安全規則	5
禁忌:	5
電氣連接:	6
首次啟動:	6
在生命週期結束時回收產品:	6
設備描述	6
安裝、搬運:	7
櫃檯上安裝	7
櫃檯內嵌入式安裝	7
使用設備	7
控制面板說明:	7
使用:	8
啟動	8
設備停止	8
食譜:	8
待機:	9
超過10分鐘未使用設備時，數字顯示螢幕的亮度會自動降低。	9
在控制面板上按任意鍵可恢復正常亮度。	9
設備在30分鐘內未使用時會自動關機。	9
待機時間最多可增加至10小時：請參閱「可查詢和可修改參數」段落中該遵循的步驟。	9
清潔:	9
清潔攪拌杯:	9
消毒攪拌杯:	9
上蓋安全:	10
更改關於上蓋的安全模式	10
保養:	11
零件:	11
長時間不使用:	11
更換刀片	12
疑難排解	12
設備無法啟動:	12
刀片無法轉動:	13
攪拌杯刀片的噪音、振動、洩漏:	13
食譜問題:	13
設備技術特性	14
技術特性(1)	14
電氣圖 220-240V 50/60Hz	15



元件翻譯表	16
保固證明	Erreur ! Signet non défini.
設備銘牌	Erreur ! Signet non défini.

「CE/EU」符合性聲明書

製造商：

SANTOS SAS—法國VAULX-EN-VELIN（里昂）Roger SALENGRO大街140-150號，郵遞區號：69120

聲明設備供專業市場使用，名稱如下：

名稱：**BRUSHLESS BLENDER**靜音無刷調理機

型號：**66**

符合：

- 歐盟「機械」指令**2006/42/EC**附件1的法規條款及由其轉化的本國法律規定。
- 下列歐盟指令和法規的規定：
 - 2014/35/EU（低電壓指令）
 - 2014/30/EU（EMC指令）
 - 2011/65/EU（RoHS指令）
 - 2012/19/EU（WEEE指令）
 - 關於接觸食品級物料的1935/2004/EC（法規）
 - 關於塑膠類食品接觸材料的10/2011/EC（法規）

用來推定符合上述指令主要要求的歐洲統一標準：

- **NF EN 12852+A1: 2010**，食品加工機械—烹調製備機和調理機—安全性和衛生要求
本歐洲標準是EN ISO 12100中規定的C類標準。當本C類標準的規定與A類或B類標準不同時，C類標準的規定優於其他標準。本標準給出了符合「機械」指令2006/42/EC要求的手段（見附件ZA）
- **NF EN ISO 12100: 2010**，機械安全—一般設計原則
- **NF EN 60204-1+A1: 2009**，機械安全—機械中的電器設備—一般規則
- **NF EN 1672-2: 2020**，食品加工機械—基本概念—衛生要求。
- **NF EN 60335-1: 2013**，家用和類似用途電器安全。
- **NF EN 60335-2-64: 2004**，集體用廚房電器的特別規定。

2021年05月01日簽署於VAULX-EN-VELIN

簽署人職銜：首席執行官

簽署人姓名：**Aurélien FOUQUET**

簽名：



安全規則

使用、維修或報廢設備時，請務必遵循以下基本注意事項。

請閱讀使用說明書全文
保存本使用手冊

備註：為便於理解下面的段落，請參考手冊末尾的圖解

禁忌：



1. 請勿使用本設備處理食物以外的東西。
2. 將水果放入機器之前請先去核（如：芒果、杏、桃）。請勿將果核放入機器中。
3. 請勿在未將攪拌杯(1)及其上蓋(2)正確放置在馬達底座(3)上的情況下使用設備。
4. 請勿在攪拌杯中沒有食物的情況下使用設備。
5. 請勿裝填攪拌杯超過側面所示值對應的最大容量：1.4 L。減少濃稠混合物的最大容量。
6. 底座(6)不得浸入水中。
7. 為防止觸電危險，請勿將底座浸入水中或任何其他液體中。
8. 請勿使用電源線損壞的設備。必須由 SANTOS 認可的零售商或 SANTOS 公司，又或具有相似資格的人員更換，以免發生危險。
9. 在對設備進行任何干預之前請切斷設備的電源：清潔、維修、保養。
10. 禁止用高壓水射流清洗。
11. 請勿使用研磨海綿清潔攪拌杯(1)。
12. 請勿將廚具插入或存放在攪拌杯中。
13. 請勿使用有缺口、裂痕或破損的攪拌杯或刀片來操作設備。請勿使用刀片鬆動的攪拌杯。
14. 嚴禁在水平傾角大於 10° 的安裝平面上運行本設備。機器的 4 個支腳應當始終支撐在該平面上。機器的馬達軸必須始終與該平面垂直。
15. 禁止使用非經 SANTOS 認證的原廠備件或附件。
16. 設備不運行時按啟/停開關(4)。
17. 請勿在同一電源插座上連接多台設備。
18. 請勿在戶外使用設備。
19. 請勿將設備放在熱源附近或上方。
20. 這是一款專業設備，僅供專業用途。不適合家庭使用。
21. 本設備不適合身體、感官或精神上有障礙者（包括兒童），或缺乏經驗或知識者使用，除非由負責他們安全的監護人監督或事先指導他們使用本設備。應當監督兒童，確保他們不會拿本設備當玩具。
22. 本設備專門供集體使用，例如餐廳、食堂、醫院和手工行業（如麵包店、肉品店等）的廚房，但不適用於持續大量生產食物。

電氣連接：

- 設備單相供電：
 - 220-240 V 50/60 Hz

注意：本設備可在50 Hz和60 Hz下運行，無需任何調整。

線路保護：設備必須連接到標準的2極+接地插座。安裝必須配備差動斷路器和額定電流為16A的保險絲。設備必須接地。

注意：



在設備插電之前，請檢查電網電壓是否與您的設備匹配。電壓值標示於：

- 設備下方的銘牌上。
- 或貼在本手冊最後一頁的銘牌上。

首次啟動：

正確清潔與食物接觸的部件：攪拌杯(1)上蓋(2)。

參閱「清潔」章節

在生命週期結束時回收產品：



本設備標有與廢電器電子設備有關的選擇性分類符號。這意味著本產品必須按照2012/19/EU指令(WEEE)專業電器部分，由選擇性收集系統進行處理，以便能夠回收或拆卸，以減少對環境的任何影響。

有關更多資訊，您可以聯繫零售商或SANTOS公司。

設備組件的清除或回收，請諮詢專業公司或聯繫SANTOS公司

未經分類收集的電子產品對環境有潛在危險。

包裝材料必須按照現行法規進行清除或回收。

構成設備的材料分配表（質量百分比）

鋼 質量	塑膠 質量	鋁 質量	鋅 質量	銅 質量	其他* 質量
39.1%	25.2%	12.6%	11.1%	4.9%	7.1%

*其他質量，例如：開關、電子卡、電容器、電線等。

設備描述

- 本設備是專業設備，僅供專業用途。不適合家庭使用。
- 本設備專門用於調製雞尾酒、冰沙和以碎冰及綜合水果為主要成分的所有調製，可在酒吧、咖啡館、飯店、餐館製作。
- 該設備的組成部分包括一個攪拌杯、一個配有啟/停開關的馬達底座、一個電子模組和一個控制面板。
- 九種食譜可以調理大部分所需的食品。

安裝、搬運：

請檢查無論何種安裝模式（檯面版或嵌入版）均可以隨時輕易地取得及使用電源插座

櫃檯上安裝

僅需一人操作設備。為便於使用，建議將設備放置於桌面或工作檯面上，使控制面板朝向自己（建議高度：90 cm）。

櫃檯內嵌入式安裝

本安裝需要在工作檯上開一個切口（圖3）。
在製作此切口之前，請確保設備嵌入後完全可用。
工作檯切口相當於**154 mm（寬）x 164 mm（深）**的矩形。

- 確保工作檯下方至少有90 mm的空隙
- 在高度上，空著的區域必須為400 mm
- 最小橫向空隙必須為100 mm

切割和安裝圖可從本公司網站的N°66調理機目錄中下載。

複式嵌入：建議2個切口之間留出100 mm的距離。

改變設備以使其適應嵌入版。

- 斷開設備與電源的連接。
- 取下攪拌杯(1)。
- 將設備向後傾斜。
- 使用Torx星型螺絲起子卸下支腳內的4個螺絲。
- 拆下馬達保護外罩(6)。

您可以將因此修改後的設備放置在工作檯的切口中。

使用設備

控制面板說明：



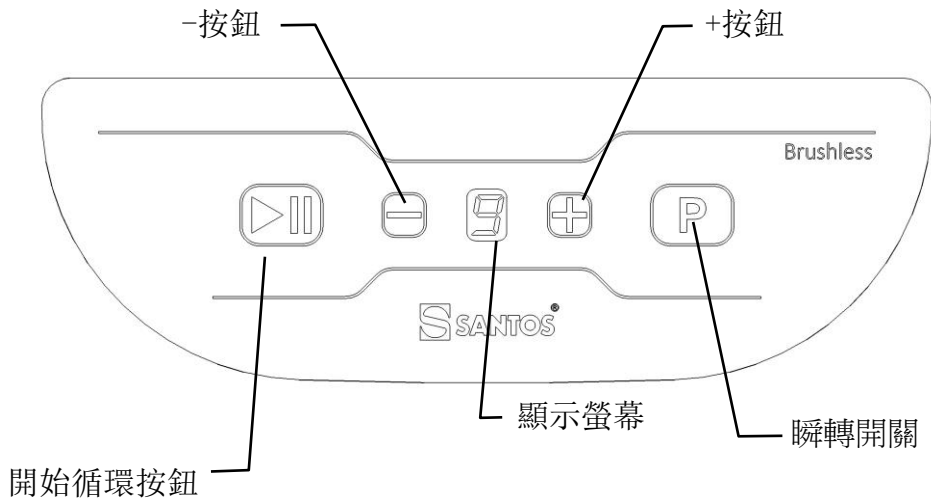

控制面板 (5) 包含一個標明食譜編號的顯示螢幕和4個控制鍵：



使用：

備註： 只有上蓋(2)正確放置在攪拌杯上時，才能啟動設備。

啟動

1. 按啟/停開關(4)打開設備。
2. 先將軟食材放入攪拌杯中(1)，再放入較硬食材，最後放入冰塊。大小均勻的食材易於完成食譜。
3. 將上蓋(2)置於攪拌杯上，確保其位置正確。
4. 馬達完全停止後，將攪拌杯正確放置在攪拌杯墊(7)上。顯示螢幕停止閃爍。
5. 使用  和  按鈕選擇食譜。
6. 按開始循環按鈕 。
7. 食譜編號在循環過程中閃爍。
8. 等待循環結束。
9. 隨時都可以按瞬轉開關  啟用最大速度。

設備停止

設備停止方式：

- 自動，在循環結束時
- 手動，啟動開始循環按鍵 、按啟/停開關(4)、提起攪拌杯蓋或提起攪拌杯。

備註： 不建議在馬達轉動時取下攪拌杯。

食譜：

內建9種食譜：它們由幾個不同速度的序列組成。
在設備隨附的《食譜清單》小冊子中有詳細說明。

待機：

超過10分鐘未使用設備時，數字顯示螢幕的亮度會自動降低。

在控制面板上按任意鍵可恢復正常亮度。

設備在30分鐘內未使用時會自動關機。

待機時間最多可增加至10小時：請參閱「[可查詢和可修改參數](#)」段落中該遵循的步驟。

清潔：

重要：



- 在所有情況下，請關閉設備並拔除設備的電源線 (8)。
- 禁止用水射流或加壓清潔。
- 請勿將馬達整體裝置(3)浸入水中。
- 請勿使用研磨海綿清潔攪拌杯(1)、上蓋(2) 和控制面板(5)。
- 存放設備時請勿將攪拌杯密封（取下蓋子(2)）
- 小心操作刀具，有割傷風險
- 請勿為了鬆開配料而將攪拌杯與表面互撞，請使用柔軟的抹刀。

建議在工作完成後立即清潔設備。

在食物變乾之前清潔會更容易。

可以使用柔軟的濕海綿清潔馬達保護外罩(6)。

清潔攪拌杯：

備註：雖然攪拌杯和上蓋可以在洗碗機中清洗，但建議不要這樣做，以延長它們的使用壽命。

1. 清空攪拌杯中的內容物，並用自來水沖洗，以盡量去除固體殘留物。
2. 將600 mL溫水（40至45°C）裝入攪拌杯中，加入2滴家用洗碗精，蓋上攪拌杯蓋並啟動清潔循環（30秒）：請參閱「[可查詢和可修改參數](#)」段落中該遵循的步驟。
3. 用清水徹底沖洗。

消毒攪拌杯：

使用以下步驟確保完全消毒。

1. 清潔攪拌杯和上蓋（參閱前一章）
2. 在攪拌杯中注入1 L消毒溶液（含2.6%活性氯的8 mL漂白水，並補充1 L冷水（20至30°C））
3. 蓋上攪拌杯蓋並啟動清潔循環（30秒）：請參閱「[可查詢和可修改參數](#)」段落中該遵循的步驟。

4. 循環結束時，讓溶液起作用2分鐘。
5. 用清水徹底沖洗。

上蓋安全:

備註: 只有上蓋 (2) 正確放置在攪拌杯上時，才能啟動設備。

更改關於上蓋的安全模式

暫停」模式（預設選項）



在一個循環過程中，提起攪拌杯 (1) 或上蓋 (2) 會導致馬達停轉，但不會取消已啟用的食譜選擇。當蓋好的攪拌杯或攪拌杯的上蓋重新復位時，循環恢復運行。

備註:















可以停用自動重啟或暫停時間。

請參考「**可查詢和可修改參數**」段落。

可查詢和可修改參數:

可在特定選單中查詢或修改設備上的某些資訊，請同時按壓  和  鍵5秒：字母「C」出現並閃爍。

使用  或  按鈕，捲動瀏覽對應以下功能的字母：

- 「C」：清潔循環。
按  鍵啟動循環。
- 「c」：顯示自設備製造以來實現的食譜數量。
按  鍵啟動顯示。
92個食譜顯示：0-0-0-0-9-2。
按瞬轉開關  退出選單。
- 「b」：調整顯示螢幕亮度。
按  鍵啟動修改。
按  鍵降低亮度或按  鍵增加亮度。
按  鍵使調整生效並退出選單。
- 「t」：調整設備待機時間。
按  鍵調整待機時間。
使用  或  鍵，選擇1到9之間的數字：
1=30分鐘 2=40分鐘 3=1小時 4=1.5小時 5=2小時 6=3小時 7=4小時 8=6小時 9=10小時
按  鍵使所選時間生效並退出選單。
- 「P」：調整暫停時間。
按  鍵啟動修改。
使用  或  鍵，選擇0到9之間的數字。
0：暫停功能停用：一旦打開上蓋或取下攪拌杯，馬達停止，食譜重設。
1：1秒暫停：使用者有1秒的時間將上蓋或攪拌杯放回原位，讓所選食譜繼續運行

直至完成，否則將自行取消。

2: 暫停2秒。

暫停的最長可配置時間為9秒。

按  鍵使調整生效並退出選單。

- 「F」: 顯示用於運轉設備的資訊程序版本。

按  鍵啟動顯示。

例如，1.02程序將顯示: 1-.-0-2。

按  鍵退出選單。

保養:

在對設備進行任何干預之前，務必斷開電源。

零件:

本機器無需任何特殊維護，軸承終生潤滑。

如果需要進行干預以更換軸承、刀片、電氣組件等磨損件，請參考組件清單（參閱手冊末段的分解圖）。

訂購任何零件（請參閱手冊末尾分解圖上的編號），請明確指出在設備下方註明的：

- 類型、
- 設備的序列號和
- 電氣特性。



長時間不使用:

該設備沒有長時間不使用的禁忌。

我們僅建議在使用前進行清潔並檢查設備組件是否處於良好狀態（例如：電源線、接頭和其他零件）。

更換驅動系統:

馬達側傳動裝置（母）：

擰下3個螺絲(23)。拆下聯軸結墊片(21)並使用尖頭物或薄刃取出聯軸結墊圈(22)（圖3和圖4）

使用舌槽鉗夾住馬達驅動裝置主體(20)，然後使用TORX扳手（逆時針方向）擰下固定螺絲(19)（圖5）。

刀片側驅動裝置（公）：

刀片驅動裝置內建於攪拌杯的滾動軸承(10)。必須更換整組（驅動裝置-軸承座-軸承）

- 翻轉攪拌杯。
- 使用工具#62980松开軸承固定環（14）（逆時針）（圖6和圖7）。

- 從攪拌杯中取出裝有攪拌刀的軸承。
(拆卸刀片請參閱下一節)

更換刀片

拆卸整個軸承 (參閱上一節)

拆卸刀片

使用舌槽鉗夾住刀組 (25)，然後使用13 mm的六角扳手 (逆時針方向) 擰下固定螺母 (11) (圖8)。

裝配刀片

務必遵守各種組件的裝配順序 (圖7)：

1. 唇形密封墊圈(12) (正確地將唇口朝下放置)。
2. 刀片(9) (插口朝上)。
3. 緊固螺帽(11) (用手擰緊螺帽，確保刀片正確定位在軸桿的方形上)。
4. 擰緊固定螺帽。

將軸承組裝到攪拌杯上

- 將軸承墊圈(13)置於軸承(10)上。
- 將緊固環墊圈(15)置於緊固環(14)上。
- 將軸承(10)放入攪拌杯(1)。
- 擰緊緊固環，注意不要讓環的墊圈從凹槽中露出。
- 用手擰緊。

疑難排解

準確識別設備停轉的原因。

在所有情況下，如果問題仍然存在，請切斷設備的電源 (拔除電源線 (8)) 並請維修部門人員處理或聯繫SANTOS認可的零售商。

設備無法啟動：

顯示螢幕熄滅：

- 檢查：主電源、電源線 (8) 的狀況。
- 按啟/停開關(4)。
- 拔除並重新插入電源線。
- 有可能長時間使用設備後，馬達達到最高溫度：在這種情況下，請等待馬達冷卻 (30至50分鐘) 並重新啟動設備。
- 攪拌杯中的混和體太硬或超載會導致馬達過載：在這種情況下，請切斷設備的電源 (拔除電源線 (8))。

在設備下方 (圖10)，按壓按鈕 (26)，以使過電流保護器重新復位。如果按鈕並未停留在「已復位」位置，在重複操作之前先讓設備冷卻。

顯示螢幕閃爍：

- 此訊息指示杯蓋未就位：將杯蓋重新正確放置在攪拌杯上。
- 移除所有可能啟動按鍵的異物，清潔控制面板。

備註：如果攪拌杯未放置在設備上，則無法啟動設備。

顯示字母「E」：

- 網路的供電電壓不適合：檢查供電網的電壓。
- 設備的電子卡溫度過高：等待幾分鐘使其冷卻。

刀片無法轉動：

- 檢查攪拌杯中是否有異物卡住。
- 檢查驅動系統（馬達和刀片）的狀態。

攪拌杯刀片的噪音、振動、洩漏：

- 檢查刀片的緊固情況（先拆卸刀片軸承）
- 更換軸承墊圈

參閱「**更換刀片**」章節

如問題依然存在，請切斷設備的電源（拔除電源線插頭**(8)**）並請維修部門人員處理或聯繫 SANTOS 認可的零售商。

食譜問題：

一些小規則可以更好地了解調理機的運行，從而能夠根據加工食材調整食譜循環。

備註：不要使設備超載：最好進行兩次簡短的食譜，而不是將數量和循環時間加倍：長時間運轉會通過摩擦加熱食物並使預期的食譜質地和口感改變。

攪拌成品太燙。一旦獲得均勻的混合物，持續攪拌會產生自熱：降低食譜的速度或時間。

攪拌成品不均勻：

- 食譜不適合調理的數量和食材，減少攪拌杯中的食物量，增加循環，縮小食材尺寸（食材大小均勻有助於完成食譜）。
- 需要液體將固體食材送抵刀片。增加液體量，在固體食材之前倒入液體。

冰塊黏在攪拌杯內壁：

- 使用6號特殊冰塊程式。
- 在不加液體的情況下處理冰塊時，請減少冰塊數量。
- 最好在冰塊中加入液體，始終先從液體開始。

混合物在攪拌碗中高速「彈跳」：

- 根據處理的數量降低並調整速度，使刀片總是維持在混合物中。食譜會更快，混合物會更均勻。

高速不適合少量的食譜

- 增加需要調理的食材數量。

設備技術特性

技術特性(1)

型號66		單相
電源電壓	(V)	220-240
頻率	(Hz)	50/60
吸收功率	(W)	1005
最大強度	(A)	5
速度：	(迴轉/分)	1200至13000
攪拌杯可用容量	(L)	1.4
食譜數量		9
瞬轉開關		有
觸控式控制面板		有
可調顯示螢幕亮度		有
循環計數器		有
可調待機		有
上蓋安全		有
馬達過熱安全		有
過電壓安全		有
間歇運行(3)		運行60秒並停止60秒
尺寸： 高度	(mm)	393
寬度	(mm)	197
深度	(mm)	233
重量： 淨重	(kg)	6.2
包裝重量	(kg)	7.3
噪音：(2)A加權聲壓位準 (L _{pA})	分貝 (A)	70
測不準 K _{pA} =2.5分貝		
最大速度和負載		

(1)這些值僅供參考。電器的確切電氣特性註明在其銘牌上。

(2)根據NF EN 12852: 2010、ISO 11201:1995和ISO 4871:1996標準，在負載下測量聲壓設備的噪音位準。

設備放置在離地面75 cm的工作檯面上。麥克風朝向距地面1.6 m的設備並距設備1 m。

(3)1分鐘/1分鐘循環：

該專業設備專攻間歇使用，按照1分鐘運行和1分鐘停止的循環。此循環對應於執行功能的運行時間，以及準備和供應調理食品的間歇時間，根據以下標準的要求：

EN 60335-2-64+A1:2004 Part 2-64：商用廚房電動式機器的特殊要求。

電氣圖 220-240V 50/60Hz

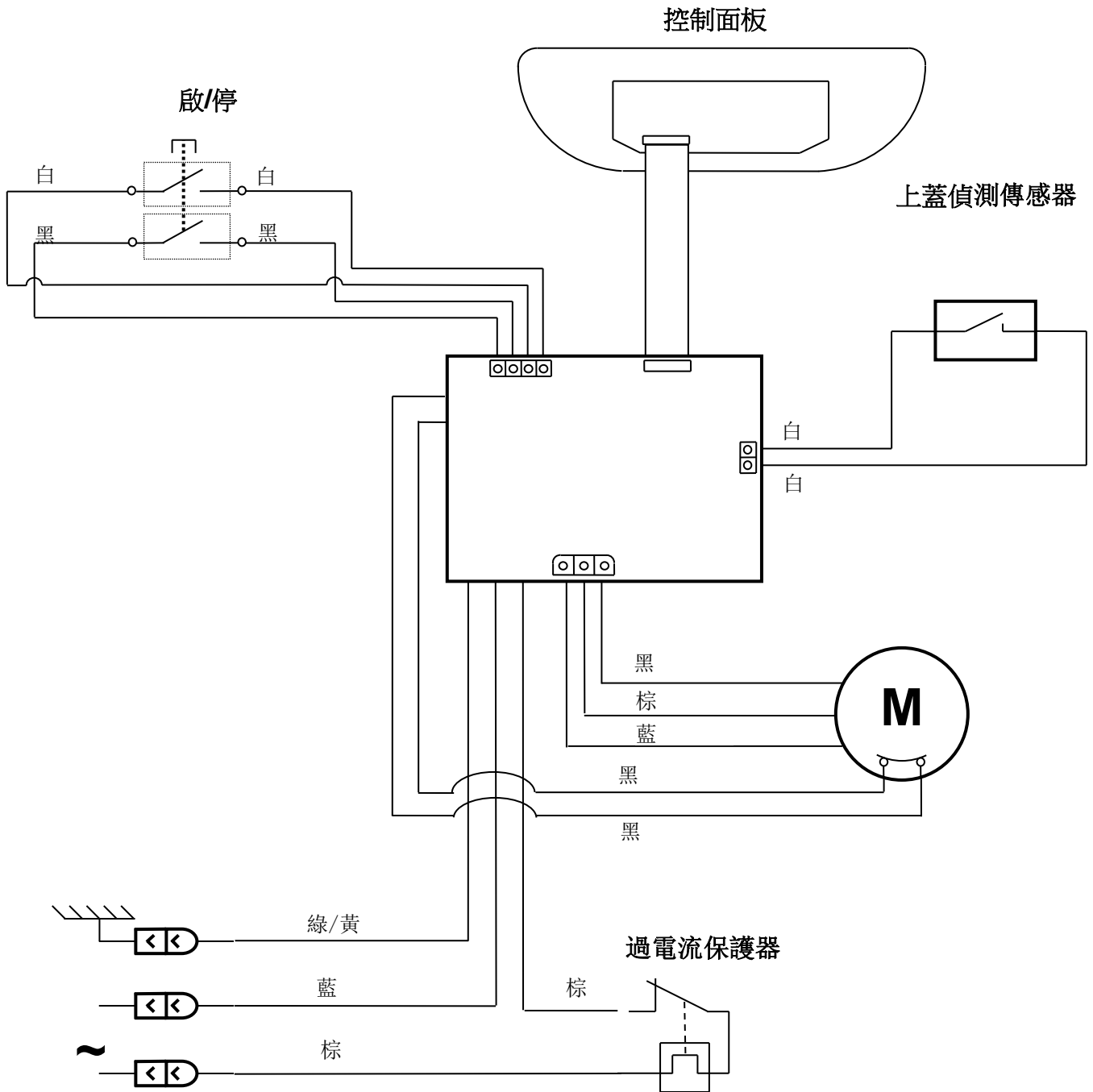

元件翻譯表

記號	名稱
1	攪拌杯
2	攪拌杯上蓋
3	馬達底座
4	啟/停開關
5	控制面板
6	馬達保護外罩
7	攪拌杯墊
8	電源插頭
9	刀片
10	刀片軸承
11	刀片緊固螺帽
12	刀軸墊圈
13	軸承墊圈
14	軸承緊固環
15	軸承緊固環墊圈
19	馬達帶動桿緊固螺絲
20	馬達帶動桿主體
21	馬達帶動桿墊片
22	馬達帶動桿墊圈
23	馬達帶動桿墊片螺絲
24	檯面襯墊
25	刀片帶動桿
26	過電流保護器

圖

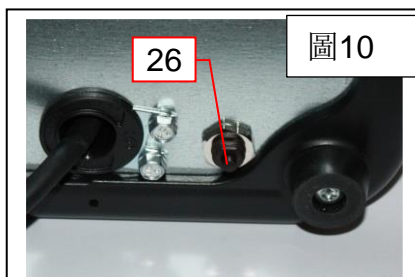
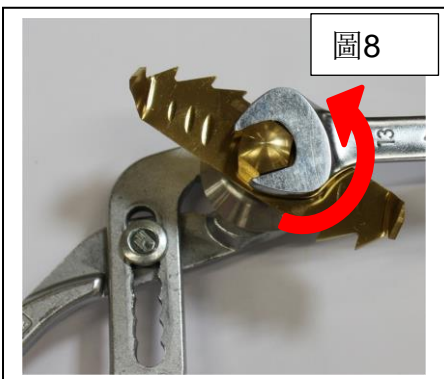
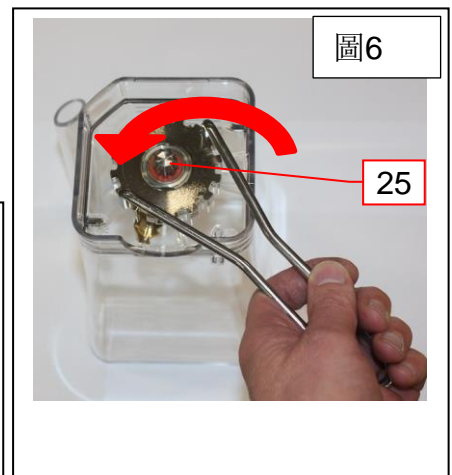
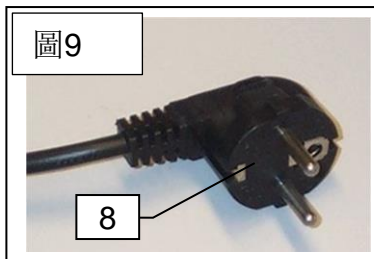
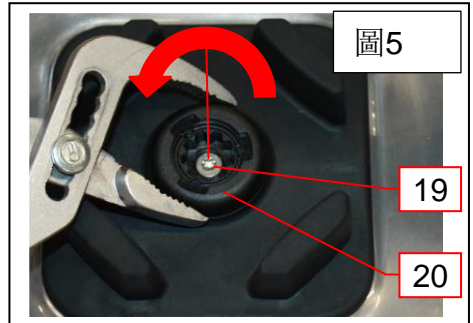
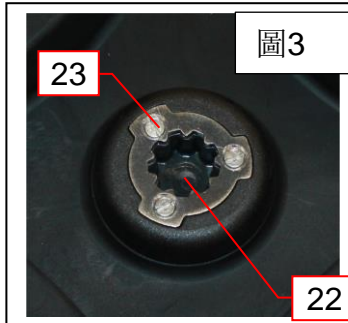
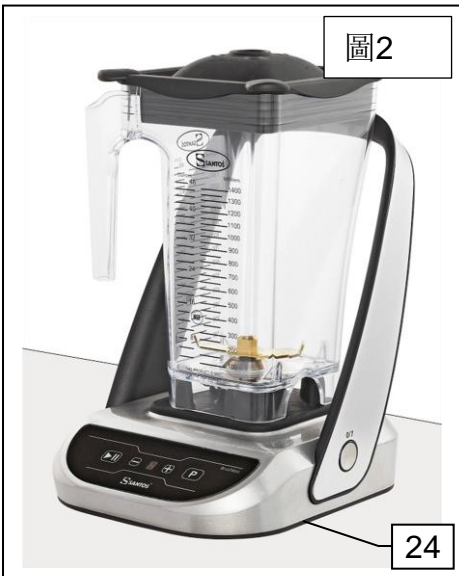
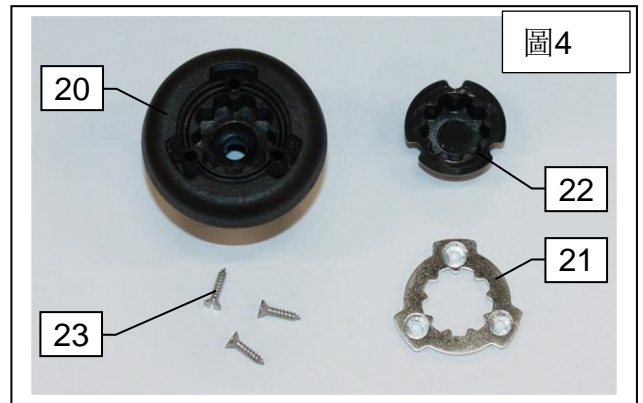
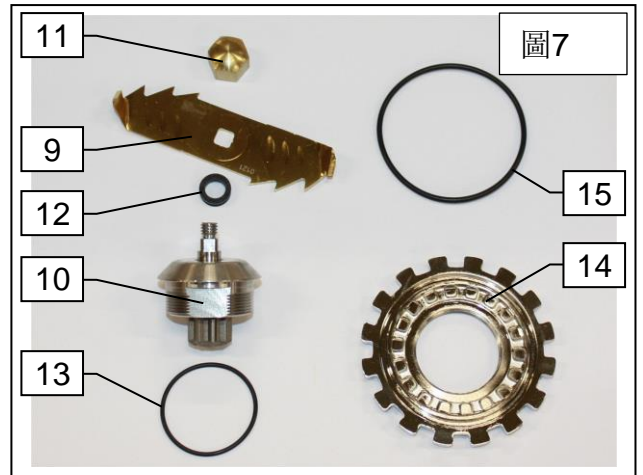

CERTIFICAT DE GARANTIE

GARANTIE

Depuis le 01.01.95, tous nos appareils **sont conformes CE et revêtus du label CE**. Notre garantie est de **vingt-quatre mois** à partir de la date de fabrication figurant sur la plaque signalétique, sauf en ce qui concerne les moteurs asynchrones (composé d'un rotor et d'un stator) qui sont garantis pour une durée de 5 ans à compter de leur date de fabrication. La garantie est strictement limitée au remplacement gratuit de toute pièce d'origine reconnue par nous défectueuse à la suite d'un défaut ou d'un vice de construction et identifiée comme appartenant à l'appareil considéré. Elle ne s'applique pas aux avaries résultant d'une installation ou d'une utilisation non-conforme aux prescriptions accompagnant chaque appareil (manuel d'utilisation) ou dans le cas d'un manque évident d'entretien ou de non observation des règles élémentaires de sécurité électriques. La garantie ne s'applique pas en cas d'usure naturelle. Tout remplacement de pièce sous garantie est effectué après renvoi de la pièce défectueuse en nos ateliers en port payé, accompagnée d'une **copie de la Déclaration de conformité** sur laquelle figure le numéro de série de l'appareil. Tout appareil est muni d'une **plaque signalétique** conforme CE et dont un double figure dans la Déclaration de conformité (N° de série, date de fabrication, caractéristiques électriques...). En cas d'avarie grave jugée réparable uniquement dans nos ateliers, et **après accord préalable de nos services**, tout appareil sous garantie est expédié par le Distributeur en port payé. En cas de réparation ou reconditionnement d'appareil hors garantie, le transport aller-retour est à la charge du Distributeur. Les pièces et main-d'œuvre sont facturées aux tarifs en vigueur (tarif pièces détachées – tarif horaire – main-d'œuvre). Il peut être fourni un devis préalable.

Les moulins à café non munis de meules originales SANTOS ne sont pas pris sous garantie. Les conditions de garantie, réparation, reconditionnement, des moulins à café espresso font l'objet d'une notice spécifique. Notre garantie ne s'étend pas au paiement de pénalités, à la réparation des préjudices directs ou indirects et notamment à tout manque à gagner résultant de la non-conformité ou défectuosité des produits, la responsabilité globale de SANTOS étant limitée au prix de vente du produit livré et à l'éventuelle réparation des produits défectueux.

En cas de révélation d'une défectuosité pendant la période de garantie, le Distributeur doit, sauf accord contraire écrit de SANTOS, indiquer à son client, de cesser toute utilisation du produit défectueux. Une telle utilisation dégraderait SANTOS de toute responsabilité.

PLAQUE SIGNALÉTIQUE DE L'APPAREIL